



Verneområdestyret
Setesdal Vesthei,
Ryfylkeheiane og
Frafjordheiane

Møteinnkalling

Utvalg: **AU i verneområdestyret for SVR**

Møtested: , Teams

Dato: 16.12.2024

Tidspunkt: 08:00

Eventuelt forfall må meldes snarest til en av verneområdeforvalterne. Vararepresentanter møter etter nærmere beskjed.

Saksliste

Utvalgs- saksnr	Innhold	Lukket	Arkiv- saksnr
AU 30/24	Godkjenning av innkalling og saksliste		
AU 31/24	Val av en representant til å skrive under møteprotokollen saman med styreleiar		
AU 32/24	Referatsaker		
AU 33/24	Orienteringssaker		
AU 34/24	Søknad om dispensasjon til bruk av snøskuter og løypemaskin til preparering av løyper i SVR - Ljosland, Skoræ, Stikebossheia - Ljosland Skisenter AS		2023/2058
AU 35/24	Søknad om dispensasjon til løypekøyring med snøskuter nord for Hunnedalen i Frafjordheiane landskapsvernområde, Gjesdal og Sirdal kommunar - Stavanger Røde Kors Hjelpekorps		2024/11648
AU 36/24	Søknad om dispensasjon til bygging av ny bru i Lysedalen i Setesdal Vesthei-Ryfylkeheiane landskapsvernområde, gnr/bnr, 223/1, Sandnes kommune - Stavanger turistforening		2024/11647
AU 37/24	Uttale til oppstart av arbeidet med kommuneplanen for Bykle kommune. Arealdelen 2025 - 2035.		2024/11089
AU 38/24	Søknad om dispensasjon til bruk av snøskuter til kjentmannsturar i Dyraheio og Setesdal Vesthei-Ryfylkeheiane landskapsvernområder, Suldal og Bykle kommunar - Suldal Røde Kors Hjelpekorps		2024/11850
AU 39/24	Søknad om dispensasjon til bruk av snøskuter til kjentmannsturar i Vormedalsheia, Lusaheia, Dyraheio og SVR landskapsvernområder, Hjelmeland, Suldal og Bykle kommunar - Hjelmeland Røde Kors Hjelpekorps		2024/11995
AU 40/24	Handsaming av budsjett for verneområdestyret 2025		2024/11829
AU 41/24	Innmelding av behov for tiltaksmidlar og bestilling av oppdrag frå SNO for 2025		2024/10943
AU 42/24	Eventuelt		

AU 30/24 Godkjenning av innkalling og saksliste
AU 31/24 Val av en representant til å skrive under møteprotokollen saman med styreleiar
AU 32/24 Referatsaker
AU 33/24 Orienteringssaker



Arkivsaksnummer: 2023/2058

Saksbehandler: Ida Christine Apalnes

Dato: 10.12.2024

Utvalg	Utvalgssak	Møtedato
AU i verneområdestyret for SVR	34/24	16.12.2024

Søknad om dispensasjon til bruk av snøskuter og løypemaskin til preparering av løyper i SVR - Ljosland, Skoræ, Stikebossheia - Ljosland Skisenter AS Vedlegg:

1 Søknad løypekjøring SVR

Forvalters innstilling

Med hjemmel i kapittel IV pkt. 5.5 bokstav g og h i *Forskrift om vern av Setesdal Vesthei – Ryfylkeheiane landskapsvernområde* får Ljosland skisenter løyve til å bruke snøskuter og løypemaskin til merking, innsamling av stikker, opparbeiding og preparering av skiløyper rundt Skoræ og over Stikebossheia på Ljosland i Åseral kommune. Løynet gjelder for traseene i verneområdet merka blått i kartet i vedtaket.

Løynet gjelder for årene 2025 og 2026. Løypene skal ikke prepareres etter 2. påskedag. Dvs. 21.4.2025 og 6.4.2026. Unntak gjelder for Stikebossløypa og løypa på strekningen Ljosland – Lakkenstova – Lisle Øyvatn som på grunn av tidlig påske i 2026 kan prepareres frem til og med 26. april 2026. Løypa rundt Skoræ kan tidligst merkes og prepareres fra 1. februar hvert år.

Merkestikker skal være samlet inn senest tre dager etter siste tillatte dag med preparering.

Vilkår:

- Løynet skal alltid være med under kjøringen.
- Om det under oppkjøring er villrein i eller nær traseen, skal løypekjøreren straks vende og kjøre tilbake i de oppkjørte spora, med belte og ikke sporsetter nede i snøen. I slike tilfeller skal tiltakshaveren konsultere forvaltningsmyndigheten før løypa eventuelt blir kjørt opp igjen eller blir fullført. Forvaltningsstyresmakta kan trekke tilbake løynet gitt etter første ledd dersom det er nødvendig med hensyn til villrein.



Løyvet gjelder for blå traseer innenfor verneområdet i kartet over.

Som begrunnelse for vedtaket legger arbeidsutvalget vekt på at maskinprepareringa kan ha en positiv effekt ved at ferdselen i området blir samlet i etablerte traseer. Erfaring om dette i løyveperioden vil bli lagt vekt på ved en eventuell forlengelse av løyvet utover 2026. Arbeidsutvalget legger vekt på at Skoræløypa går langt vest i heia der det er større sjanse for å treffe på villrein enn i områda lenger øst. Av den grunn er det satt særlig begrensninger for tidspunktet denne kan prepareres.

Annet lovverk

For omsøkte motorferdsel vil det i de fleste tilfeller være nødvendig med egen dispensasjon etter *Lov om motorferdsel i utmark*. Søknad om dette må sendes kommunen.

Etter § 10 i *Lov om motorferdsel i utmark* kan grunneier nekte motorferdsel på sin eiendom. Grunneiers tillatelse skal også hentes inn der dette er nødvendig.

--- slutt på innstilling ---

Saksopplysninger

Ljosland skisenter søker om løyve til bruk av løypemaskin og snøskuter til preparering av skiløyper rundt Skoræ og over Stikebossheli på Ljosland i Åseral kommune. Søknaden gjelder for de delene av traseene som ligger i Setesdal Vesthei- Ryfylkeheiane landskapsvernområde. Det er søkt om løyve til maskinpreparering i perioden november-april. Løypene blir normalt preparert med løypemaskin. Bruk av snøskuter er i hovedsak knyttet til merking (stikking) og for kjøring av løypene til Lakkenstova tidlig i sesongen når det er lite snø. Kart over løypene går frem av vedtaket.

Ljosland skisenter kommer med et sterkt ønske om at løyvet skal gjelde ut april da det er store forskjeller rundt når på året påsken er. Alternativt ber de om mulighet for å gi løyve på enkelte løyper ut april, og løypa til Lakkenstova er høyst ønskelig. Videre er det ønskelig for Ljosland skisenter å ha mulighet til å ta inn merkestikker på det mest optimale tidspunktet og ønsker å ha to uker til dette.

Formell bakgrunn for vurdering og vedtak

- Forskrift om vern av Setesdal Vesthei - Ryfylkeheiane landskapsvernområde av 28.4.00.
- Forvaltningsplan for SVR, godkjent 2015.
- Naturmangfoldloven.

Hjemmelsgrunnlag

Setesdal Vesthei- Ryfylkeheiene landskapsvernområde var verna ved Kronprinsregents resolusjon av 28. april 2000.

Formålet med vernet går frem av kapittel III i Forskriften om vern av Setesdal Vesthei- Ryfylkeheiene landskapsvernområde:

1. Å ta vare på et sammenhengende, særpreget og vakkert naturområde med urørt fjell, hei og fjellskogsområder med særpreget plant- og dyreliv, stølsområder, beitelandskap og kulturminner
2. Å ta vare på et sammenhengende fjellområde som leveområde for den sørligste villreinstammen i Europa.

Motorisert ferdsel i verneområdet er regulert av verneforskriften kapittel IV, punkt 5 hvor det heter at motorisert ferdsel på land er forbudt. Etter verneforskriften kapittel IV, pkt. 5.5 bokstav g og h kan det gis løyve til *bruk av motorkøretøy for opparbeiding og preparering av skiløyper for allmenta* i traseene det er søkt om. Videre går det frem av verneforskrifta kap. 4 pkt. 5.5 andre ledd at; *om det under oppkøyring er villrein i eller nær traseen, skal løypekøyraren straks vende og køyre tilbake i del oppkøyrde spora, med berre belte og ikkje sporsetjaren nede i snøen. I slike tilfelle skal tiltakshavar konsultere forvaltningsstyresmakta før løypa eventuelt blir køyrd opp att eller fullført. Forvaltningsstyresmakta kan trekke tilbake løyve gitt etter første ledd dersom det er naudsynt av omsyn til villrein.*

Vurdering

Vurdering etter naturmangfoldloven (NML)

Etter § 7 i Naturmangfoldloven skal de miljørettslige prinsippene i NML §§ 8 til 12 legges til grunn som retningslinjer ved utøving av offentlig myndighet. Forvaltningsmyndigheten må ved alle tiltak som omfatter naturmangfoldet, vurdere søknadene etter disse paragrafene.

NML § 8 Kunnskapsgrunnlaget

Kunnskapen om naturmangfoldet i området er henta fra lokalkunnskap, Miljødirektoratets sin naturbase (naturbase.no), database for sensitiv artsdata og fra NINA sin GPS-merkeprosjekt på villrein i Setesdal Ryfylke. Kunnskapsgrunnlaget må vurderes som relativt godt for å kunne vurdere i hvilken grad transporten det er søkt om vil ha innvirkninger på verneverdiene og verneformålet og det blir derfor lagt mindre vekt på *Føre-var* prinsipper i Naturmangfoldloven § 9 videre i vurderingen.

Området løypene går i er merket som vinterbeite for villrein i naturbase. De siste 4 årene har det vært observert mer villrein sørover i vestheia på Ljosland enn tidligere år. Det ble observert sporslep nær vestlige del av skiløypa rundt Skoræ tidlig i 2023. Normalt er det mindre bukkeflokker som har tilhold i disse områdene, men det har også vært enkelte simler nedover. Villreinen har nytta området i større grad tidligere, noe som må ses i sammenheng med at totalbestanden i mange år har vært mindre enn før. Ulike ferdselshindre lenger nord kan også være en påvirkning. Denne sørlige delen av verneområdet kan være særlig viktig for villreinen i vintre der beiteområdene lenger nord i heia er nediset.

Det er ikke registrert rødlista rovfugler eller andre sårbare arter eller økosystemer i det aktuelle området som kan bli negativt påvirket av tiltaket i det tidsrommet det er søkt om.

NML § 10 Økosystemtilnærming og samlet belastning

Vestover fra Ljosland er det mye ferdsel fra de mange fritidshyttene på Ljosland. Vinterstid går mye av ferdselen i de maskinpreparerte løypene rundt Skoræ og over Stikebosshei samt i de kortere rundene nær hyttefeltet. DNT sør sin turisthytte Lakkenstova ligger langs traseen, og hytta er mye benyttet av skoleklasser og andre grupper. I 2023 var det 1360 gjestedøgn på Lakkenstova. Av disse var 869 på vinteren. Vinteren 2024 ble det gjennomført ferdselstelling i løypa til Lakkenstova og løypa rundt Skoræ. Antall passeringer på disse viste henholdsvis 37 og 16 passeringer i gjennomsnitt pr. dag. Motorisert ferdsel i området er i første rekke knyttet til preparering av skiløyper samt transport til enkelte driftshusvære. I tillegg har regulant noe motorferdsel i forbindelse med snømåling og tilsyn av kraftanlegg.

Preparering av skiløyper har jevnt over en god effekt på kanalisering og styring av ferdselen, og er et vesentlig argument for å kunne tillate preparering av skiløyper i verna område. Samtidig er erfaringen at særlig på senvinteren er det en god del personer som med utgangspunkt i de preparerte løypene tar seg videre innover i heia. Særlig vestover fra Lakkenstova og Sandvassdalen kan dette være uheldig i forhold til villrein som har opphold i dette området.

Løypa rundt Skoræ går langt vest i heia der det er større sjanse for å treffe på villrein enn i løypene i områdene lenger øst. Av den grunn bør det settes særlige begrensinger for tidspunktet denne kan prepareres. For de andre traseene bør også prepareringen avsluttes i god tid før 30. april da en på denne tiden er inn i en periode der vilt og fugler bør ha ro. I datoene som er satt har en likevel tatt hensyn til at påska er særlig tidlig i 2026 slik at noen traseer kan prepareres de to påfølgende helgene etter 2. påskedag.

NML § 11 Kostnader ved miljøforringelse skal bæres av tiltakshaver og NML § 12 Miljøforsvarlige teknikker og driftsmetoder

Innehaver at løyvet er ansvarlig for at maskinprepareringen blir gjennomført på en god og miljøvennlig måte.

Andre vurderinger:

Når det gjelder tidspunkt for å ta inn merkestikkene mener forvalter at dette bør gjøres senest tre dager etter at en har avsluttet prepareringen. Dette for at ikke traseen skal fungere som en ferdselsåre også etter at prepareringen er avsluttet. Så sant stikkene løftes opp gjennom sesongen etter hvert som snømengden øker mener forvalteren dette er fullt praktisk gjennomførbart og tilsvarende som det blir praktisert i Sloarosløypa på Hovden.

Konklusjon

Den omsøkte transporten vil bare i liten grad ha en negativ påvirkning av verneverdiene i Setesdal Vesthei- Ryfylkeheiane landskapsvernområde og transporten kommer ikke i konflikt med verneformålet. Transporten vil heller ikke være en trussel mot naturmangfoldet. Det kan derfor gis løyve på vilkår.

**SØKNADSSKJEMA FOR TRANSPORT MED MOTORISERT FERDSEL I OG
UTANFOR VERNEOMRÅDA
I ROGALAND, AUST OG VEST AGDER FYLKE.**

Generelle opplysningar

Søkar: Ljosland Skisenter.

Adresse: Hola på kleiva 2.

Postnummer og stad: 4540 Åseral

Tlf. 97190325. E-post: skisenter@ljolandinfo.no

Kva type transport er det du søkjar om? (sett kryss)

- helikopter
- snøskuter
- noko anna motorisert (kva?): Løypemaskin.

Søknaden gjeld **IKKJE** innan verneområde

Søknaden gjeld for følgjande verneområde? I såtilfelle sett kryss

- Setesdal Vesthei-Ryfylkeheiane landskapsvernområde
- Dyraheio landskapsvernområde
- Kvanndalen landskapsvernområde/Holmevassåno biotopvernområde
- Lusaheia landskapsvernområde
- Vormedalsheia landskapsvernområde
- Frafjordheiane landskapsvernområde
- Hovden landskapsvernområde
- Steinbuskardet- Hisdal biotopvernområde
- Holmevassåno biotopvernområde
- Vidmyr naturreservat
- Lislevatn naturreservat
- Ljosdådalen naturreservat

Søknaden gjeld gnr...../bnr..... ikommune.

Er søker **hjemmelshaver** på eiendommen ja nei. Viss nei, må skriftlig leieavtale legges ved.
Finnes det flere løyver knyttet til eiendommen?

**Søknaden gjeld også for (næraste familie som ektefelle, sambuar og barn)
(maksimalt eitt køyretøy per tildelt tur).**

skal det leigast inn ein anna person som skal utføra transporten for deg (sett kryss)

Formål

Utdjup formålet (antal transportar og periode, det kan maksimalt gjevast løyve for fire år med inntil 8 transportar pr. år med snøskuter (løyvet følger kommunalpolitisk periode)

Løypekøyning frå november tom april.

.....

.....

Transportstrekning (startpunkt og endepunkt, kart må leggast ved)

Sjå kart her: <https://ljoslandinfo.no/skiloyper-2>

Andre opplysningar

Det er eit sterkt ynskje at løyvet for løypekøyning gjeld ut april då det er store skilnader rundt når påska er. Alternativt ber vi dykk sjå på om det kan gjevast løyve til å køyre enkelte løyper ut april. Løypa til Lakkenstova er då høgast på ynskjelista då denne løypa er svært populær og det kun er snakk om 1,3 km. inn i verneområdet for å koma fram til hytta med løypemaskin. Det også ein fordel og sterkt ynskje om å ha to veker til å ta inn stikker. Denne jobben er svært avhengig av godt vør og føre og det er ikkje alltid me er heldige å få det iløpet av ei veke. Sjølv om me bruker ekstra lange stikker rundt Skoræ opplever me at til og med desse kan vere nedsnødd mot slutten av april. Me ynskjer å ha høve til å hente inn stikker på det mest optimale tidspunkt for å unngå at løypemerking blir liggande igjen.

Stad: Åseral Dato: 26.september 2024

Underskrift: Gunvor Ljosland, Ljosland Skisenter A/S

Søknaden skal sendast til den kommunen der transporten skal gjennomførast. Dersom transporten går gjennom fleire kommunar, er det nok å sende søknaden til ein av kommunane.

Søknaden vil først bli handsama av det regionale verneområdestyret etter verneforskrifta for det aktuelle området, Naturmangfaldlova og gjeldande forvaltingsplanar dersom slike er utarbeidde. Søknaden vil deretter bli handsama av den aktuelle kommunen etter Lov om motorferdsel i utmark og islagde vassdrag, kommunale retningslinjer og Naturmangfaldlova.

- **Søknadar må sendast inn seinast tre – 3 - veker før løyvet skal takast i bruk.**

www.svr.no

post@svr.no



Arkivsaksnummer: 2024/11648

Saksbehandlar: Alf Odden

Dato: 10.12.2024

Utval	Utvalsak	Møtedato
AU i verneområdestyret for SVR	35/24	16.12.2024

Søknad om dispensasjon til løypekøyring med snøskuter nord for Hunnedalen i Frافjordheiane landskapsvernområde, Gjesdal og Sirdal kommunar - Stavanger Røde Kors Hjelpekorps

Vedlegg:

- 1 Stavanger RKH - søknad
- 2 Hunnedalen Velforening - anbefalingskriv

Forvaltar si innstilling

Stavanger Røde Kors Hjelpekorps får dispensasjon til å bruke snøskuter med sporkall til oppkøyring av skiløype i Frافjordheiane landskapsvernområde i Gjesdal og Sirdal kommunar. Skiløypene går i område nord Høgaleite i Hunnedalen, og skal følgje dei etablerte løypetrasane som er teikna inn på kartet i vedtaket. Stavanger RKH får avslag på delen av søknaden som gjeld oppkøyring av skiløype over Øyarvatnet og vidare fram til turisthytta Sandvatn. Vedtaket er fatta etter §48 i naturmangfaldslova, første ledd, første alternativ.

Dispensasjonen er grunngjeve med at løypekøyringa var ein etablert praksis før vernet vart oppretta. Det blir og lagt vekt på at løypenettet i all hovudsak følgjer dei kvista løypene og har ein kanalisierende effekt på den store utfarten i område.

Avslaget blir grunngjeve med at ei eventuell utviding av det oppkøyrte løypenettet først kan skje etter ei grundig vurdering av den samla belastninga frå ferdsel i område. Ei slik vurdering vil kunne skje gjennom den pågåande prosessen med Tiltaksplan for Setesdal Ryfylke villreinområde og den kommande prosessen med revidering av Forvaltningsplan for SVR.

Dispensasjonen gjeld for tidsrommet 01.01-30.04.2025. Dispensasjonen gjeld for ein dag kvar veke med unnatak av vinterferie og påskeferie der dispensasjonen gjeld for 4 dagar kvar veke.

Det kan brukast inntil 2 snøskuterar under løypekøyringa.

Dispensasjonen gjeld for Fridtjof Voss, Ludvig Sande, Stig Tangerås, Gunvor Voss Tangerås, Mats Jacobsen, Willy Skjæveland, David Trembley, Bjørn Thore Kaldheim, Knut Vormestrand Svein Petter Svendsen Emil Hana Voss Tirill Sande Stian Naustvik og Adrian Hoffsten.

Stavanger Røde Kors Hjelpekorps får dispensasjon til å bruke snøskuter med sporkall til oppkøyring av skiløype frå Øyarvatnet til Degevassbu i Frafjordheiane og Setesdal Vesthei-Ryfylkeheiane landskapsvernområder i Gjesdal og Sirdal kommunar. Skiløypa skal følgje løypetrasane som er teikna inn på kartet i vedtaket. Vedtaket er fatta etter §48 i naturmangfaldslova, første ledd, første alternativ.

Dispensasjonen blir grunngeve med at løypekøyringa kan ha ein kanalisierende effekt på ein dag da utfarten i området uansett er svært stor.

Dispensasjonen gjeld for ein tur skjærtorsdag eller langfredag 2024. Det kan brukast inntil 2 snøskuterar under løypekøyringa.

Dispensasjonen gjeld for Fridtjof Voss, Ludvig Sande, Stig Tangerås, Gunvor Voss Tangerås, Mats Jacobsen, Willy Skjæveland, David Trembley, Bjørn Thore Kaldheim, Knut Vormestrand Svein Petter Svendsen Emil Hana Voss Tirill Sande Stian Naustvik og Adrian Hoffsten.

Dispensasjonene blir gitt med desse vilkåra:

- Dersom det blir observert villrein mindre enn 400 m frå køyreruta skal turen utsettast til faren for uroing ikkje lenger er tilstades
- Om villreinen på nytt tek i bruk desse områda, vil verneområdestyret ta dispensasjonen opp til ny vurdering
- Dispensasjonen må alltid være med under løypekøyringa



Kart over løypetraser

For bruk av snøskuter vil det i mange høve også vera naudsynt med løyve etter *Lov om motorferdsel i utmark*. Søknad om dette må sendast kommunen.

Etter § 10 i *Lov om motorferdsel i utmark* kan grunneigar nekte køyring på sin eigedom. Om du skal køyre over andre sin eigedom oppmodar vi difor om at du hentar inn samtykke frå aktuelle grunneigarar.

--- slutt på innstilling ---

Saksopplysninger

Bakgrunn for søknaden

Viser til søknad datert 30.09.2024, telefonsamtale med søker same dag. Viser og til vedtak i tilsvarande sak i 2015 (AU-sak 13/15) og delegert vedtak 198/20 og 31/24.

Stavanger RKH søker om løyve til løypekøyring med snøskuter ved Hunnedalen i Frafjordheiane landskapsvernområde i Gjesdal og Sirdal kommunar. Søknaden omfattar oppkøyring av eit etablert løypenett på om lag 15 km. Løypa startar opp Tveitabrekka i Hunnedalen og kjem inn i verneområde ved Tverråtjørn, og går vidare nordover til utosen av Øyarvatnet som ligg om lag 5 km inne i verneområdet. Her snur løypa og går tilbake mot Hunnedalen i eit dalføre 1 km lengre vest. Før løypa går ned Olalia tek ho ein runde på isen på Djupavatnet. Bortsett frå runden på Djupavatnet følgjer skiløypa i hovudsaktraseane til Stavanger turistforening sine kvista løyper mellom Høgaleite og turisthyttene Sandvatn og Blåfjellenden.

I tillegg blir det søkt om ei utviding av dette løypenettet over isen på Øyarvatnet og fram til Sandvatn turisthytte. Denne utvidinga følgjer og trasen til STF si kvista løype og er på 6 km.

Det blir og søkt om å få køyre opp løype til Degevassstreffet som blir arrangert ved Degevassbu på langfredag. Det blir søkt om å køyre spor ein dag etter traseen Øyarvatnet-Mangærne-Degevatnet-Degevassbu som er om lag 7 km. Til dette treffet har Sandnes Røde Kors Hjelpekorps dispensasjon til å køyre opp skiløype til Degevassbu frå Sirdal.

Med unntak av løypa til Degevassbu søkast det om løyve til å køyre opp skiløypa i perioden mellom nyttår og påskeferie, noko som svarar til tidsrommet 01.01-30.04. Det søkast om løyve til å køyre opp løypa inntil ein gong i veka til vanleg, og fleire gonger i veka i vinterferie og påskeferie dersom været gjer at løypa bles igjen. Løypekøyringa gjennomførast normalt med to snøskuterar.

Søkar køyrar opp denne løypa på oppdrag frå Hunnedalen Velforeining, og opplyser at løypekøyringa har gått føre seg sidan slutten av 1980-talet. Frå 1997 til 2023 har ein av grunneigarane stått for løypekøyringa. I 2024 fekk ikkje denne grunneigaren lenger løyve til å køyre snøskuter på ein av dei andre eigedomane etter skiløypa. Som ei naudløysing sa Stavanger Røde Kors Hjelpekorps seg viljuge til å stå for løypekøyringa vinteren 2024. Den tidlegare løypekøyraren har ennå ikkje fått dei nødvendige løyva, slik at Stavanger RKH nå søker om løypekøyringa for vinteren 2025. Søkar opplyser vidare at løypekøyringa tek til når snøtilhøva er gode nok, noko som kan variere frå om lag 01.01 til 01.02. Løypa blir normalt køyrt opp på fredag kveld. I vinterferien og påskeferien blir løypa køyrt opp oftare dersom det er behov. Det opplysast og at denne løypa blir mykje brukt av både turistar og hyttefolk.

Formell bakgrunn for vurdering og vedtak

- Forskrift om vern av Frafjordheiane landskapsvernområde av 30.01.2004.
- Forvaltningsplan for verneområda i Setesdal Vesthei, Ryfylkeheiane og Frafjordheiane, godkjent 2015
- Naturmangfaldslova

Heimelsgrunnlag

Frafjordheiane landskapsvernområde og dei tilgrensande naturreservata Ørestø og Migaren vart oppretta ved Kronprinsregenten sin resolusjon 19.12.2003. Direktoratet for naturforvaltning vedtok 30.01.2004 ei mindre endring i verneforskrifta

Føremålet med opprettinga av Frafjordheiane landskapsvernområde er etter §2 mellom anna:

- å ta vare på eit representativt, særprega og vakkert landskap, med bratte fjord- og dalsider via lågheiar opp til glattskurt høgfjell.
- å ta vare på vatn og vassdrag, viktige leveområde for eit særmerkt plante- og dyreliv, geologiske landskapsformer, samt beite- og stølslandskap med automatisk freda og nyare tids kulturminne.

Vidare heter det at *"Allmenta skal ha høve til naturoppleving gjennom utøving av tradisjonelt og enkelt friluftsliv med lita grad av teknisk tilrettelegging"*.

Motorisert ferdsel i verneområdet blir regulert av verneforskrifta §3, punkt 5.1. Her heiter det at motorferdsel er forbode på land og i vatn. I §3, punkt 5.2 er det nemnt einskilde unnatak frå forbodet og i §3, punkt 5.3 er det lista opp fleire tiltak som forvaltningsstyresmakta kan gje løyve til etter søknad. Eit av desse punkta er "kvisting av skiløyper".

Etter forvaltningsmyndigheita si vurdering kjem den løypekøyninga det er søkt om ikkje inn under nokre av dei tiltaka som er nemnt i §3, punkt 5.2 og 5.3 i verneføreskrifta for Frafjordheiane landskapsvernområde. Løypekøyning av dette omfanget kan ikkje sidestillast med kvisting av skiløyper som ikkje krev meir enn ein eller to turar. Løypekøyninga må derfor, etter forvaltningsstyresmakta si vurdering, ha dispensasjon etter §48 Naturmangfaldslova for å kunne gjennomførast.

§ 48 i naturmangfaldslova har to vilkår som begge må oppfyllest dersom ein skal kunne gi dispensasjon:

1. Tiltaket kan ikkje påverke verneverdiane nemneverdig.
2. Tiltaket må ikkje vere i strid med formålet med vernet.

Miljødirektoratet understrekar at høvet til å gi dispensasjonar etter § 48 er snevert:

"Kravet om at tiltaket ikke skal påvirke verneverdiene nevneverdig innebærer at

Dispensasjonsadgangen er snever. Det kan bare dispenseres i de tilfeller tiltaket vil ha ubetydelig eller begrenset virkning for verneverdiene. Dette kan være ved midlertidige eller forbigående

forstyrrelser, eller enkeltstående aktiviteter eller tiltak". (Rundskriv om forvaltning av verneforsrifter. Miljødirektoratet 2014).

I rundskrivet heter det vidare at: *"I vurdering av om tiltaket eller aktiviteten er i strid med verneformålet, er betydningen for verneformålet både på kort og lang sikt relevant. Et tiltak eller en aktivitet kan være i strid med verneformålet dersom tiltaket eller aktiviteten på sikt eller over tid kan ha negativ innvirkning på verneformålet"*.

Verneområdestyret for Setesdal Vesthei, Ryfylkeheiane og Frafjordheiane har forvaltningsmynde for Frafjordheiane landskapsvernområde.

Vurdering

Naturmangfaldlova

Etter § 7 i Naturmangfaldlova skal dei miljørettslege prinsippa i §§ 8 til 12 leggest til grunn som retningslinjer ved utøving av offentlig myndigheit. Forvaltingsstyresmakta må ved alle tiltak som vedkjem naturmangfaldet, vurdere søknadane etter desse paragrafane.

Innverknad på verneverdiar og verneføremål

Motorferdsla er planlagt i ei kupert høgfjellsterreng som ligg 700-900moh. Denne delen av Frafjordheiane blir i liten grad brukt av villreinen og denne låge bruken har vore mønsteret sidan 1990-talet. Dette blir og stadfesta av resultatata frå NINA sitt GPS-merkeprosjekt (NINA rapport 694/2011). Her er det dokumentert at ingen av dei ni simlene som har nytta sørområdet har vore i det aktuelle området den tida dei hadde sendar. Heller ikkje seinare registreringar (2011-2024) i www.dyreposisjoner.no har vist at det har vore villrein i Frafjordheiane. Ein mogleg årsak til dette er at område tradisjonelt vore eit vinterbeiteområde for bukk, og at GPS registreringane omfattar i liten grad bukkar. Tidlegare trakk bukkane inn i område ved juletider og heldt seg i området fram mot brunsten på hausten. I år med nedising av beita i høgheia kunne bruken av område være meir omfattande. I periodar med stor villreinbestand kunne og fostringsflokkar bruke område. Dette skjedd sist på 1980 og 1990-talet da det og vart registrert kalving i område. Våren 2020 vart det observert spor etter mindre villreinflokkar i område ved Simleknuten og Venekvæv. SVR kjenner ikkje til at det er registrert nye observasjonar i område etter 2020.

I Norsk Villreinsenters rapport Kartlegging av villreinens arealbruk i Setesdal Vesthei - Ryfylkeheiane og Setesdal Austhei (NVS rapport 6/2010) er det registrert trekkveggar ved Halvfartjødn, Degevassbu og Heimre Dyrgråhei. Villrein har i norsk raudliste for artar for 2021, fått status som nær truga (NT).

Kunnskap om naturmangfaldet i området baserer seg og på Miljødirektoratet sin naturdatabase med innsyn til sensitiv informasjon (www.naturbase.no), samt tilsvarende informasjon i Temakart Rogaland og viltkart for Sirdal. Så langt forvaltningsstyresmakta kjenner til etter søk i Naturbase, er det ikkje registrert informasjonen om prioriterte arter, trua eller nær trua arter på Norsk raudliste for artar 2021 eller andre verdifulle arter. Det er heller ikkje informasjon om utvalde naturtypar, trua eller nær trua naturtypar på Norsk raudliste for naturtypar 2018 eller andre verdifulle naturtypar. Det er ikkje komme fram andre opplysningar som tyder på at det finns slike arter og/eller naturtypar i det aktuelle område. Kunnskap om kulturminne i området baserer seg på Riksantikvaren sin kulturminnebase (www.askeladden.no). Her er det ikkje registrert kulturminne som kan ta skade av motorferdsla det er søkt om.

Kunnskapsgrunnlaget (§8) som ligg føre for å vurdere dei omsøkte tiltaka si innverknad på verneverdiar og verneføremål, må derfor vurderast som tilstrekkeleg til at forvaltningsstyresmakta kan fatte vedtak i saka. §9 om "Føre var prinsippet" vil derfor bli tillagt mindre vekt i dei følgjande vurderingane.

§10 tek føre seg den samla belastninga av økosystemet i området. Det er få tekniske inngrep i området, men ferdsla er omfattande. Det ligg om lag 300 hytter i denne delen av Hunnedalen og hyttefeltet ligg heilt inn mot grensa til Frafjordheiane landskapsvernområde. Området ligg og nær dei viktigaste utfartsområda i Hunnedalen og blir mykje brukt til dagsturar om vinteren. Det er og ein god del ferdsle gjennom området til Stavanger turistforening sine hytter Sandvatn og Blåfjellenden. Desse to turisthyttene har til saman om lag 800 overnattingar i vintersesongen. Det er til vanleg lite ferdsle eller motorferdsle ved Degevatn. Unnataket er langfredag når det årlege Degevasstreffet blir gjennomført. Talet på deltakarar varierer frå år til år med alt frå 200 til 400.

I dette området er det gjeve motorferdsleløyve i samband med kvisting av Stavanger turistforening sitt rutenett, og transport til turistforeninga sine hytter. Ulike redningsgrupper har til nå fått dispensasjon til 6 årlege kjentmannsturar i dette området. Ein grunneigarar har og motorferdsleløyve i område. For strekninga Hunnedalen–Sandvatn dreier dette seg til saman om 15 turar med snøskuter kvart år.

Store deler av dei aktuelle løypetraseane ligg heilt i utkanten av verneområdet. Dette gjeld mellom anna rundane ved Djupavatnet og Bergevadet som ikkje er meir enn om lag 1km frå verneområdegrensa. Heller ikkje delen av løypa inn mot Øyarvatnet stekk seg meir enn 5 km inn i verneområdet. Store delar av løypetraseane er og ein del av Stavanger turistforening sitt rutenett som blir kvista til vinterferien kvart år.

Samla sett har området relativt få tekniske inngrep, men ferdsla er omfattande. Den samla belastninga på økosystemet i området må derfor karraktriserast som moderat.

Ein snøskutertransport vil normalt ikkje medføre vesentleg skade eller ulempe ettersom forstyrringane er avgrensa i tid og dreier seg i hovudsak om støy. Den omsøkte aktiviteten omfattar derimot om lag 15 turar kvart år, og vil innebere ei fordobling av motorferdsla i område. Løypekøyninga vil derfor ha ein viss forstyrrande effekt på både dyreliv og friluftslivet i området.

Etter forvaltingsstyresmakta sitt syn vil motorferdsla det er søkt om til ein viss grad føre til større belastning på økosystemet i område. Samstundes har den oppkøyrt skiløypa ein sterkt styrande og kanalisierende effekt på ferdsla i område. Utan den oppkøyrt løypa ville truleg ferdsla ut frå hyttefeltet spreie seg over eit mykje større område, og ført med seg forstyrring av dyrelivet andre stader i verneområdet.

§12 omhandlar miljøforsvarlege teknikkar, driftsmetodar og lokalisering. I høve til behovet som er skissert i søknaden, vurderer forvaltningsmyndigheita bruk av snøskuter med sporkall som det beste alternativet. Bruk av løypemaskin vil både gje meir omfattande spor i terrenget, og vil truleg føre med seg ein løypetrase som og er godt synleg på barmark. §11 legg til grunn at eventuelle kostnader ved miljøforringing skal bærast av tiltakshavar. Tiltakshavar er fullt og heilt ansvarleg for ei miljømessig god løysing.

Konklusjon

Motorferdsla det er søkt om er såpass avgrensa i omfang at forstyrringane den medfører må kunne karakteriserast som kortvarige og forbigåande. Løypekøyninga kjem ikkje i konflikt med sårbare artar eller naturtypar, og har ein styrande og kanalisierende effekt på ferdsla som er positiv i høve til forstyrring av dyrelivet andre stader i verneområdet. Løypekøyninga vil derfor berre i liten grad vil ha ein negativ innverknad på verneverdiane i Frafjordheiane landskapsvernområde. Tiltaket kjem heller ikkje i konflikt med verneføremålet i verneområdet.

Stavanger Røde Kors Hjelpekorps vil med dette søke om spor kjøring i Frafjordheiene.

Stavanger 30.09.2024

Forord:

Stavanger Røde Kors Hjelpekorps drev tidligere både med sporkjøring og kvisting i Frafjordheiene. I de siste årene har dette blitt utført av Inge Marton Østebø og Stavanger Turistforening.

Sporkjøring har blitt utført av Inge Marton mm som har søkt løyve på dette i samarbeid med Velforeningen i Hunnedalen.

Vinteren 2024 ble Hjelpekorpsset forespurt om de kunne gjennomføre sporkjøringen da Inge Marton ikke hadde anledning til dette. Løyvet som Inge Marton Østebø hadde på dette, ble redigert slik at dette lot seg gjennomføre. Hjelpekorpsset har i hele vinter sesongen gjennomført sporkjøring i utgangspunktet lørdag morgen hver helg, samt med behov i vinterferien og påskeferien og har fått gode skussmål fra brukere av disse.

Det er noen helger som ikke det er blitt kjørt ettersom det ikke har vært fornuftig å gjennomføre dette. Hjelpekorpsset har i perioden vært veldig bevisst å holde kjøringen til et minimum, og det skal ha vært gode argumenter for å eventuelt gjennomføre søndagen i tillegg.

I skrivende stund kan vi finne 1 helg hvor det ble kjørt begge dagene.

Når da tidligere løyvehaver ønsker at Stavanger Røde Kors hjelpekorps skal søke om å gå gjennomføre sporkjøring som tidligere, så velger vi å gjøre dette, ettersom dette også er god trening for våre sjåførere. Vi har også vært i kontakt med Velforeningen i Hunnedalen vedrørende dette og de er veldig positive til at vi tar «stafett-pinnen» videre.

Søknad:

Stavanger Røde Kors Hjelpekorps ønsker med dette å søke om løyve for å kjøre spor i vinterløypen som tidligere i vinter sesongen.

I den forbindelsen kan man også se på muligheten om å kjøre over Øyarvannet mot Sandvann turisthytte da spesielt Øyarvannet. Dette er hele tiden er område som blir spurt om det er kjørt spor. Dette har vi full forståelse for er ønskelig da vannet ofte er islagt og med fenner som blåses opp.

Det er også enkelte ganger blitt kjørt spor til Degevass tidligere. Dette har da vært i forbindelse med treffet som er der inne hver langfredag i påsken. Det blir derfor også søkt om å kunne gjennomføre dette i forbindelse med dette treffet på langfredag.

Sporkjøring gjennomføres vanligvis med 2 scootere.

Stavanger Røde Kors Hjelpekorps

Post: Thiisabakken 3 4010 Stavanger

Besøk: Thiisabakken 3 4010 Stavanger

Fakturering på mail til: 975658694@zerp.no

Tlf: 908 31000

Web: www.srkh.no

E-post: hjelpekorpsset@srkh.no

Bank: 3201 07 37590

Org.nr: 975658694

 International
Federation of
Red Cross and Red
Crescent Societies

Notat:

Stavanger Røde Kors Hjelpekorps har forståelse for at forvaltningsmyndigheten skal ivareta verneforskriften i aktuelt område og vi har i alle år tilstrebet å utføre vår aktivitet innenfor verneforskriften på en god måte. Vi har så vidt vi vet ikke hatt noen anmerkninger fra verneforvalter som vi vanligvis har forholdt oss til.

Med vennlig hilsen

Ludvig Sande
Korpsleder
Stavanger røde Kors Hjelpekorps

Vedlegg:

Vedlagt er skriv fra Velforeningen.

Stavanger Røde Kors Hjelpekorps

Post: Thiisabakken 3 4010 Stavanger

Besøk: Thiisabakken 3 4010 Stavanger

Fakturering på mail til: 975658694@zerp.no

Tlf: 908 31000

Web: www.srkh.no

E-post: hjelpekorpsset@srkh.no

Bank: 3201 07 37590

Org.nr: 975658694



International
Federation of
Red Cross and Red
Crescent Societies

29.09.2024

Stavanger

Angående kjøring av spor i Øvstabødalen og forhåpentligvis Degevass

Hunnedalen velforening har et sterkt ønske om at det skal kjøres spor i Øvstabødalen gjennom vintersesongen til glede for hytteeiere og alle andre som ønsker å benytte området til flotte skiopplevelser gjennom vinteren.

Forrige vinter kjørte Hjelpekorpsset spor i Øvstabødalen til stor glede for alle som benyttet disse. Hunnedalen velforening vil støtte Hjelpekorpsset sin søknad om å få muligheten til å kjøre spor kommende vinter. Dette er og en god mulighet for Hjelpekorpsset til å få trening i å kjøre scooter i området, noe som vil være positivt for tryggheten til alle som ferdes i der.

Det er ønskelig at Hjelpekorpsset og får mulighet til å kjøre over Øyarvann og ikke minst til treffet på Degevass langfredag da dette er områder og turer som mange benytter. Spor i disse områdene vil gjøre ferdsel tryggere for alle som benytter dem. Det er mange hytteeiere som tar turen til Degevass på fredag samt dagsturister som også gjennomfører denne turen med utgangspunkt i Øvstabødalen.

Mvh

Oddmund Petter Aasen

Styreleder i Hunnedalen velforening



Arkivsaksnummer: 2024/11647

Saksbehandlar: Alf Odden

Dato: 10.12.2024

Utval	Utvalsak	Møtedato
AU i verneområdestyret for SVR	36/24	16.12.2024

Søknad om dispensasjon til bygging av ny bru i Lysedalen i Setesdal Vesthei-Ryfylkeheiane landskapsvernområde, gnr/bnr, 223/1, Sandnes kommune - Stavanger turistforening

Vedlegg:

- 1 Stavanger turistforening - Søknad om ny bru i Lysedalen
- 2 Lyngstad Bygg - prosjektering av bru i Lysedalen

Forvaltar si innstilling

Stavanger turistforening får dispensasjon til å bygge ei ny bru i Lysedalen i Setesdal Vesthei-Ryfylkeheiane landskapsvernområde. Brua kan ha ein samla lengde på inntil 20.6 m, ei samla breidde på 2.8 m, og ei samla høgde på inntil 1.5 m. Brua skal plasserast ved eksisterande brufundament som vist på kartet i vedtaket. Vedtaket er fatta etter §48 i naturmangfaldlova, første ledd, første alternativ.

Vedtaket er grunngjeve med at den avgrensa storleiken, og plasseringa av brua lågt i terrenget, gjer at den negative innverknaden på landskap er avgrensa. På grunn av tett skog og store steinblokkar vil heller ikkje brua bli synleg før ein kjem tett innpå. Det blir og lagt vekt på tryggleiken til fotturistane og at den aktuelle stien er tenkt å avlaste meir sårbare område lengre aust i verneområda. Det blir og lagt vekt på at ein ikkje har klart å finne ein egna plass for brua på utsida av vernegrensa.

Dispensasjonen blir gitt med desse vilkåra:

- Eventuell overflatebehandling må være i matte fargar slik at bruk skil seg så lite som mogleg frå naturomgjevnadane
- Alle støypte fundament må forblendast med naturstein frå område
- Meisling av fjell må skje så skånsamt som råd og skarpe kantar må avrundast
- Alt avfall frå bygging må fjernast frå verneområde
- Dispensasjonen gjeld fram til 16.12.2027



Kart som viser plassering av ny bru.

Ein vil gjere merksam på at det kan være behov for å innhente dispensasjon og/eller byggeløyve frå Sandnes kommune. På bakgrunn av innsendt dokumentasjon legg AU til grunn at grunneigar har godkjent tiltaket.

Denne delen av Lyseåna blir rekna som anadrom elvestrekning. Søknad må derfor sendast Statsforvalteren i Rogaland for handsaming etter føreskrift om fysiske tiltak i vassdrag.

Brua blir liggande nær eit registrert kulturminne. Søknad må derfor sendast Rogaland fylkeskommune for ei avklaring etter lov om kulturminne.

Dispensasjon til helikoptertransport i samband med gjennomføring tiltaket blir gitt i eige vedtak. ---
[slutt på innstilling ---](#)

Saksopplysninger

Bakgrunn for søknaden

Viser til søknad frå 11.09.2024, og fleire telefonsamtalar med søkar. Viser og til verneområdeforvaltar si synfaring på staden 27.09.2024, samt møte med søkar og arkitekt 14.10.2024.

Stavanger turistforening søker om å få bygge ei ny bru over Lyseåna i Lysedalen i Setesdal Vesthei-Ryfylkeheiane landskapsvernområde. Brua vil ligge etter STF si løype mellom turisthyttene i Lysebotn og Børsteinen. I dag kryssar denne løypa Lyseåna ved Austmannasteinen. Her må fotturistane klatre over ein 5 m høg stein som ligg ute i elva. Denne passasjen er sikra med kjetting. Dei siste åra har det vore fleire situasjonar med høg vassføring i Lyseåna kor fotturistar ikkje har klart å krysse elva. I 2020 var det og ein redningsaksjon på staden. Den nye brua er tenkt plassert 100 m vest for Austmannasteinen og 300 m innafor grensa til SVR landskapsvernområde. Det har tidlegare vore ei bru på staden med synlege brukar i stein på begge sider av Lyseåna. Både STF og verneområdeforvaltar har prøvd å finne ei alternativ bruplassering utanfor verneområde, men dette har vist seg vanskeleg da terrenget nærast er uframkommeleg på sørsida av elva. Om turiststien skal leggest her må det utførast omfattande tilretteleggingstiltak.

Ruta mellom Lysebotn og Børsteinen er ein viktig del av STF sin strategi med å flytte hovudtyngda av bruken av løypenettet vestover. Her vil Lysebotn bli eit viktig start og endepunkt for turisttrafikken for å avlaste dei viktige områda for villreinen aust for Svartevassmagasinet.



Terrenget på sørsida av Lyseåna. Foto: STF.

Brua det er søkt om vil på det høgste være 2.3 m over vassflata og ha ein samla lengde på 20.6 m. Den vil bestå av to delar på 10.3 m adskilt av ei stor steinblokk midt i elva. Totalbreidda på brua vil være 2.8 m inkludert knektane. Innvendig breidde på gangbana vil være 1.2 m og rekkverket vil ha ei høgde på xx. Brudekket og rekkverket vil være i impregnert trevirke. Brua vil bli malt xxxxxx.

Brufundamentet på sørsida av elva vil bli støypt og forblenda med stein frå staden. Fundamenteringa på nordsida og på steinblokka ute i elva vil bestå av stangstål som støypast ned. Det kan bli aktuelt med å noko meisling av fjellet under brua på nordsida.

Søkar opplysar at byggearbeida kan starte våren 2025 og at det vil være behov for 6 helikoptertransportar for gjennomføringa av tiltaket.

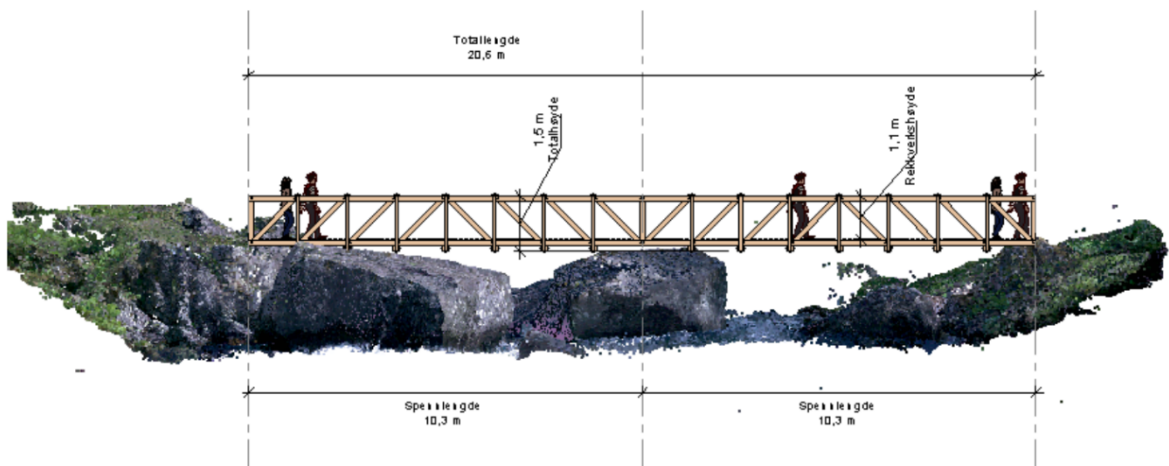

Målsett skisse av brua.



Foto av bruplassering. Brua vil gå over den bakerste steinen i midten av bilete. Foto: Lyngdal Bygg.

Formell bakgrunn for vurdering og vedtak

- Forskrift om vern av Setesdal Vesthei-Ryfylkeheiane landskapsvernområde av 28.04.2000
- Forvaltningsplan for SVR, godkjent 2015
- Naturmangfoldlova

Heimelsgrunnlag

Setesdal Vesthei-Ryfylkeheiane landskapsvernområde ble vernet ved Kronprinsregentens resolusjon av 28. april 2000.

Formålet med vernet går frem av kapittel III i Forskrift om vern av Setesdal Vesthei - Ryfylkeheiane landskapsvernområde:

1. Å ta vare på et samanhengande, særpreget og vakkert naturområde med urørte fjell, hei og fjellskogsområder med et særpreget plante- og dyreliv, stølsområde, beitelandskap og kulturminne.
2. Å ta vare på et samanhengande fjellområde som leveområde for den sørlegaste villreinstammen i Europa. “

Verneforskriftas kapittel IV punkt 1.1 forbyr inngrep som “*vesentleg kan endre*

landskapet art eller karakter”. Forskriftenes opplisting under punkt 1.1 setter et generelt forbod mot oppføring av «*bygningar, anlegg og faste innretningar ...*». Verneforskrifta inneheld heller ingen spesifikke dispensasjonsheimlar som opnar for nye bruer. Verneområdeforvaltar vurderer ikkje heimelen i kapittel IV, punkt 1.3, bokstav d «*Opparbeiding og merking av nye turstiar og løyper*» til å omfatte bygging av bruer. Søknaden om den nye brua må derfor handsamast etter §48 i naturmangfaldlova.

I §48 i Naturmangfaldslova heiter det at “Forvaltningsmyndigheten kan gjøre unntak fra et vernevedtak dersom det ikke strider mot vernevedtakets formål og ikke kan påvirke verneverdiene nevneverdig, eller dersom sikkerhetshensyn eller hensynet til vesentlige samfunnsinteresser gjør det nødvendig”.

Rundskrivet *Forvaltning av verneforskrifter* (Miljødirektoratet 2014) gir føringar for dispensasjonsbehandling etter § 48. I følge rundskrivet må følgande to vilkår begge være oppfylt for å kunne gi dispensasjon:

1. Tiltaket kan ikkje påvirke verneverdiene nemneverdig.
2. Tiltaket må ikkje vere i strid med formålet med vernet.

Miljødirektoratet understrekar at høvet til å gi dispensasjonar etter § 48 er snevert:

“Kravet om at tiltaket ikke skal påvirke verneverdiene nevneverdig innebærer at

dispensasjonsadgangen er snever. Det kan bare dispenseres i de tilfeller tiltaket vil ha ubetydelig eller begrenset virkning for verneverdiene. Dette kan være ved midlertidige eller forbigående forstyrrelser, eller enkeltstående aktiviteter eller tiltak”.

I rundskrivet heter det vidare at: *“I vurderinga av om tiltaket eller aktiviteten er i strid med verneformålet, er betydningen for verneformålet både på kort og lang sikt relevant. Et tiltak eller en aktivitet kan være i strid med verneformålet dersom tiltaket eller aktiviteten på sikt eller over tid kan ha negativ innvirkning på verneformålet”.*

Verneområdestyret for Setesdal Vesthei, Ryfylkeheiane og Frafjordheiane har forvaltningsmynde for Setesdal Vesthei–Ryfylkeheiane landskapsvernområde.

Vurdering

Naturmangfaldlova

Etter § 7 i Naturmangfaldlova skal dei miljørettslege prinsippa i §§ 8 til 12 leggest til grunn som retningslinjer ved utøving av offentleg myndigheit. Forvaltningsmyndigheita må ved alle tiltak som vedkjem naturmangfaldet, vurdere søknadane etter desse paragrafane.

Innverknad på verneverdiar og verneføremål

Brua det er søkt om ligg i Lysedalen 80 moh og om lag 300 m innafor vernegrensa. Lysedalen er smal med høge og bratte fjellsider på begge sider. Landskapet er prega av store ur og store rasblokkar og ein relativt tett bjørkeskog. Vegetasjonen består eller av gras og urter og innslaget av moser er stort.

Kunnskap om naturmangfaldet i området baserer seg og på Miljødirektoratet sin naturdatabase med innsyn til sensitiv informasjon (www.naturbase.no), samt tilsvarende informasjon i Temakart Rogaland. Så langt forvaltningsstyresmakta kjenner til etter søk i Naturbase, er det ikkje registrert informasjon om prioriterte arter, trua eller nær trua arter på Norsk raudliste for arter 2021 eller andre verdifulle arter. Det er heller ikkje registrert informasjon om utvalde naturtypar, trua eller nær trua naturtypar på Norsk raudliste for naturtypar 2018 eller andre verdifulle naturtypar. Det er heller ikkje komme fram andre opplysningar som tyder på at det finns slike arter og/eller naturtypar i det aktuelle område. Dei nedre delane av Lysedalen blir heller ikkje brukt av villrein.

Kunnskap om kulturminne i området baserer seg på Riksantikvaren sin kulturminnebase (www.askeladden.no). Her er det registrert ei vandrerute/vegfar (Lyse-Matufslega) med uavklart vernestatus. Denne vandreruta er ikkje nøyaktig innteikna i kartløyvinga i Askeladden, men verneområdeforvaltar legg til grunn at den følgjer STF si rute mellom Lysebotn og Børsteinen og kryssar Lyseåna vad Austmannasteinen. Store delar av denne ruta følgjer den gamle ferdselsvegen mellom Lyse og Øvre Sirdal, og det er truleg denne som er registrert i Askeladden.

Kunnskapsgrunnlaget (§8) som ligg føre for å vurdere byggetiltaket si innverknad på verneverdiar og verneføremål, må derfor vurderast som tilstrekkeleg til at forvaltningsstyresmakta kan fatte vedtak i saka. §9 om "Føre var prinsippet" vil derfor bli tillagt mindre vekt i dei følgjande vurderingane.

§10 tek føre seg den samla belastninga av økosystemet i området. Utover den gamle og delvis opparbeidde gangstien på nordsida av Lyseåna er det inga tekniske inngrep innafor vernegrensa i dei nedre dalane av Lysedalen. Rett på utsida av vernegrensa er det merka turløyper, ei bru, dyrka mark og ein discgolfbane. Det vil truleg være ein del ferdsel langs den merka stien fram til Austmannasteinen. Anslagsvis vil om lag 200 passeringar i året skyldast fotturistar på veg til og frå Børsteinen, mens om lag 400 passeringar skyldast dagsturar inn Lysedalen. Verneområdeforvaltar legg og til grunn at ferdsla i område vil auke noko i tida framover. Den samla belastninga på naturmangfaldet i Lysedalen kan derfor karraktriserast som lågt til moderat.

Bygging av ei ny bru på 20 m vil påverke landskapet sin art og karakter. Påverknaden på landskapet er likevel avgrensa ettersom bru vil ligge i lågt i terrenget og er ein relativt liten konstruksjon. Mange store rasblokkar og tett skog gjer og at brua berre blir synleg på kort avstand. Brua vil ikkje direkte påverke vandreruta som er registrert som kulturminne, men den vil bli synleg frå ein kort strekning av denne stien. Motorferdsla som er nødvendig for bygginga vil krevje bruk av helikopter 2-3 dagar. Desse dagane vil det lokalt bli omfattande forstyringar av dyrelivet.

Etter verneområdeforvaltar si vurdering vil brua og den tilhøyrande motorferdsla berre i liten grad føre til større belastning på landskapet økosystemet i område. Brua har avgrensa storleik og ligg lågt i terrenget og bruken av helikopter er avgrensa i tid.

§12 omhandlar miljøforsvarleg teknikkar, driftsmetodar og lokalisering. STF har dokumentert at det er behov for den nye brua og at det ikkje er råd å finne egna bruplasseringar og stitrasear på utsida av vernegrensa.

§11 legg til grunn at eventuelle kostnader ved miljøforringing skal bærast av tiltakshavar. Tiltakshavar er fullt og heilt ansvarleg for ei miljømessig god løysing.

Konklusjon

Bygginga av brua vil til ein viss grad ha negativ påverknad på verneverdiane knytt til landskap. Påverknaden blir likevel ikkje vurdert å være så stor at det ikkje kan gis dispensasjon etter «48 i naturmangfaldlova, første ledd, første alternativ. Ein dispensasjon vil heller ikkje være i strid med verneføremålet for Setesdal Vesthei-Ryfylkeheiane landskapsvernområde. Det leggast og vekt på at ei bru er ønskjeleg av omsyn til tryggleiken for fotturistane og flytting av turisttrafikken ut i mindre sårbare område.

From: [Per Henriksen](#)
To: [Odden, Alf](#)
Subject: Søknad om godkjenning av ny bro i Lyse dalen
Attachments: [Foto bilder fra redningsaksjon, der ein ikkje klarer å krysse elv.png](#); [Referat fra forhandskonferanse med Sandnes Kommune ang bro over Lyseåna 27.08.2024.pdf](#); [Tegning beskrivelse kart Ny bro over Lyseåna i Lyse dalen Prosjekt 296.pdf](#); [Tillatelse til at Stavanger Turistforening får løyve til å oppføre bru over lyseåna signert Bente Lyse.pdf](#)
Sent: 11.09.2024 10:18:14

Alf Odden

På stien mellom Lysebotn og Børsteinen så har det i lang tid vært krevende å krysse Lyseåna

Håper du kan gi løyve til tiltak om å montere ny bro like nedenfor dagens vade sted som er over Austmannasteinen.

Det har vært redningsaksjoner her nå flere ganger og ny bro er planlagt. Ny bro legges på samme sted som også ble benyttet i tidligere tider.

Vi har allerede utført ein forhandskonferanse med Sandnes kommune se vedlegg og vi har god dialog med grunneier som er positive. I tillegg så bidrar Lyse Kraft til finansiering.

Brostedet ligger like innenfor vernegrensen til SVR.

Det er ikkje behov for landing med helikopter i vernegrensen.

Det må brukes helikopter

1 tur utstyr

4 turer brodeler

1 tur retur utstyr

Flyvning fra p-plass Lyse dalen 1,2 km ein vei

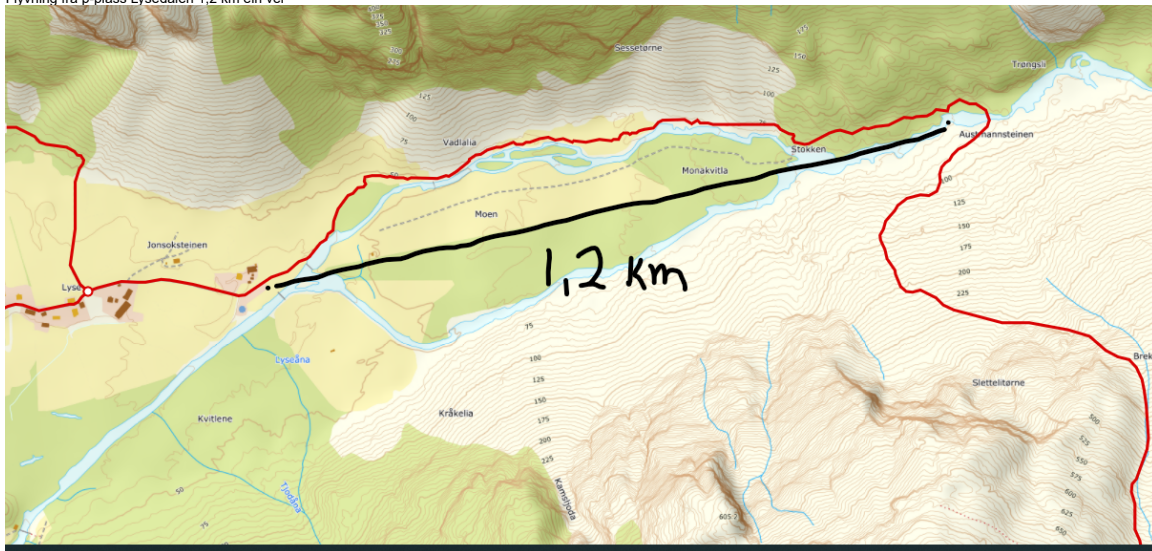

Håper du kan svare snarest da vi ser at vi trenger tiden før snøen kommer og stenger veien fra Sirdalen.

Har du også kontakt info til vilreinnemda? Så kan vi også få ein utalelse fra dem.

Forsto at det var nokk med e- post der dere var positive til tiltaket med å bygge bro

NB: ny e-post

Med vennlig hilsen

Per Henriksen

Driftsleder



Mobil: + 47 98217262

E-post: per.henriksen@dnt.no

www.dnt.no | [Facebook](#) | [Instagram](#)

296 - Bru i Lysedalen – STF/Lyse

Historie og bakgrunn:



Rester av eksisterende brukar på sørsiden indikerer tidligere at det her har vært bru i tidligere tider.

Lysedalen går østover fra Lysebotn og inn i fjellheimen. I dalen renner Lyseelva og skiller nord- og sørsiden. Stien fra Lysebotn og til Børsteinen krysser i dag elva ved Austmannasteinen. Her må man klatre over en kjempesvær stein midt i elva for å komme over. Dette er krevende.

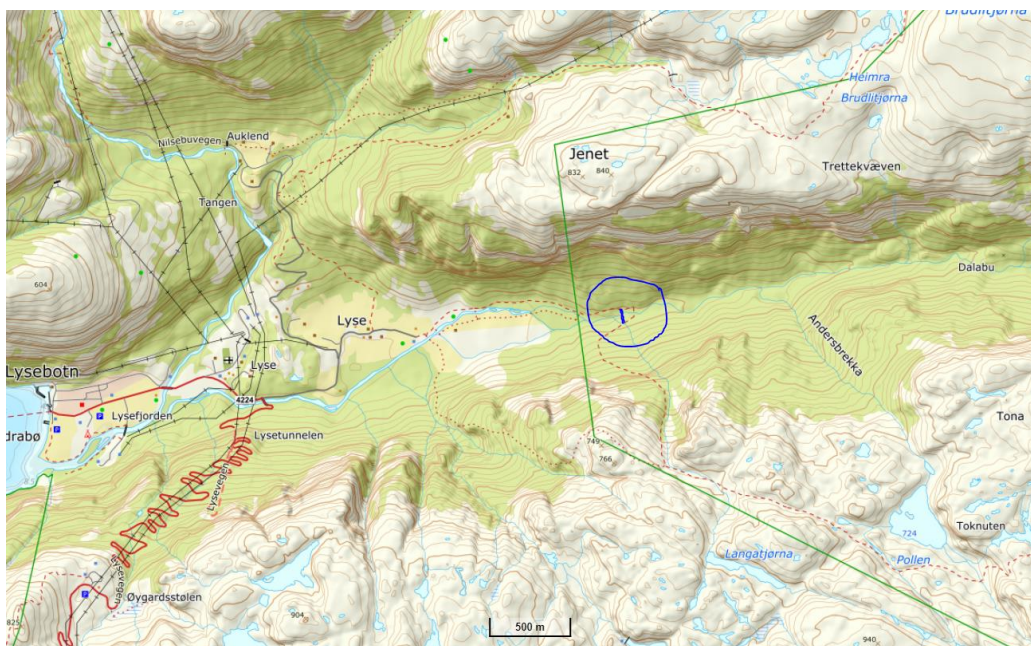

Blå strek viser det nye stiforslaget etter ny bru er på plass. Austmannasteinen ligger øst for den blå streken, langs den røde stiplede linjen.

Lyse har engasjert seg ved å tilby midler for å etablere bro 150 meter nedstrøms fra Austmannasteinen. Stavanger Turistforening som forvalter løype, skilt og stinettverket har undersøkt mulighetene og foreslått denne plassen for den nye brua.

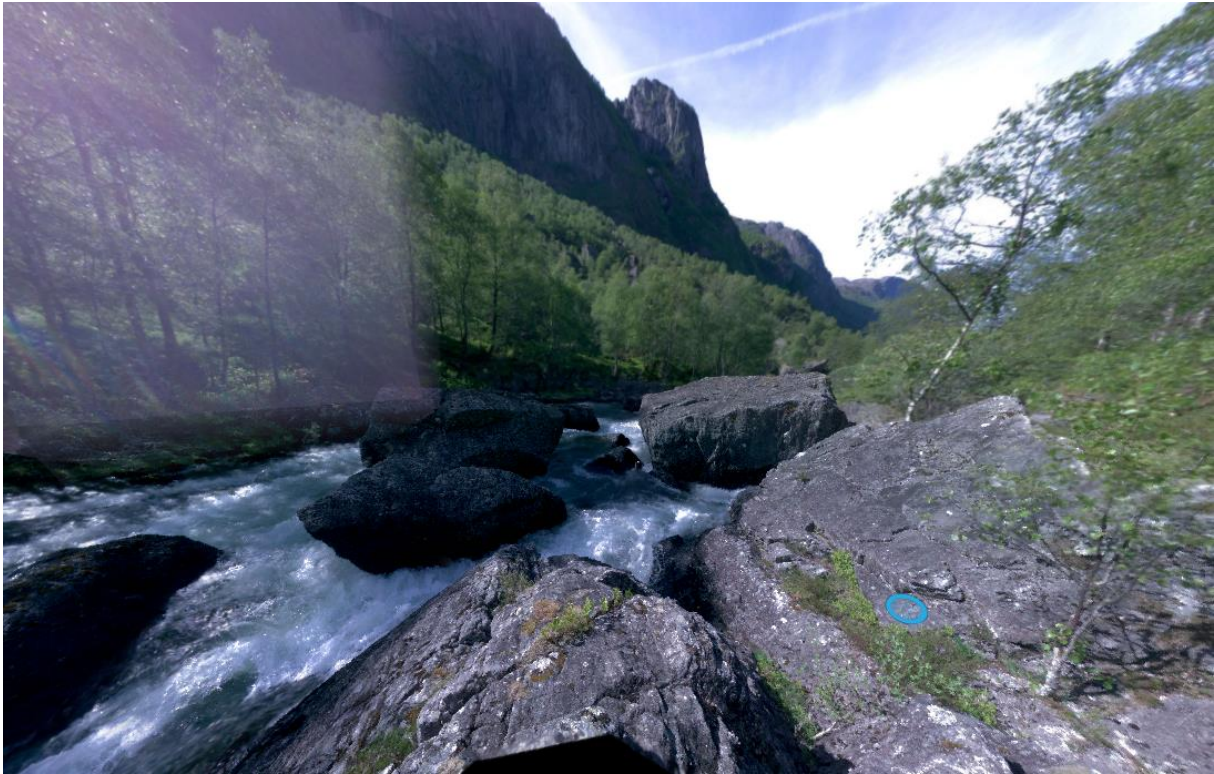

Bildet viser landingen mot nord. Steinen bakerst til venstre brukes som opplegg for de to bruene.

Lyngstad Bygg AS er engasjert i oppdraget og har vært på befaring. På befaringen ble elveløpet 3D-skannet og det ble gjort vurderinger av plasseringer. Det ble først foreslått en trespenns bjelkebru hvor steinen oppe i høyre på bildet over skulle benyttes i tillegg til steinen bakerst til venstre. Denne løsningen ble en vrien løsning med krappe vendinger mellom de ulike delene. Det ble derfor foreslått å bygge brua i to deler med fagverksprinsipp siden spennlengdene nå ble i lengste laget for slanke bjelkebruer.

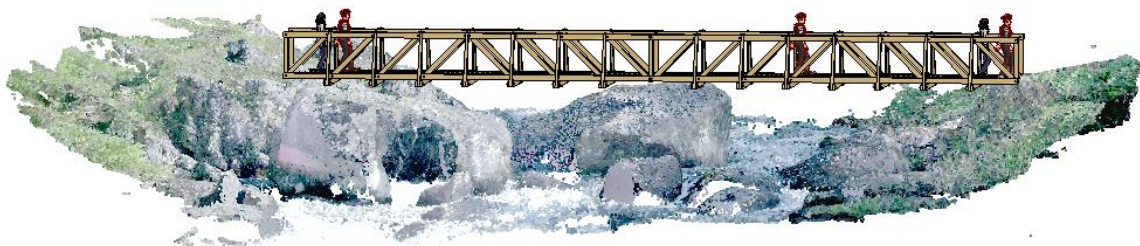

Oppbygging:

«HOWE»-PRINSIPP – er et fagverksprinsipp som ble benyttet som designmetode for trebruer i USA fra slutten av 1800-tallet. Metoden var rasjonell ift. økonomi og utførelse.

Total lengden fra nord til sør er 20,6 meter lang, adskilt av en stor steinblokk midt i elva opp i to hovedspenn på 10,3m. Totalbredden inklusive knekter er 2,8m. Gangbanen har 1,2 meter innvendig bredde. Fallhøyden fra brudekket til elvestrøm er på det høyeste ca. 2,3 m. Brua er designet etter 3D-skanning og er plassert nøyaktig. Brua er helt jevn og heller ikke, verken i lengde eller tverrretning.

Konstruksjonen har et primærbæresystem bestående av et sammensatt fagverk. De doble under- og overgurter i fagverket er C24-bjelker i 50x150 mm. Hvert bruspenn består av 8 paneler hvor høyden er noe større enn bredden. Den vertikale varmforsinkede stålstangen med diameter på 24 mm holder fagverket oppspent, og skiller panelene. Midt i spennet er det motstående trykkdiagonaler på 75x125, enkle trykkdiagonaler er deretter plassert hvert panel helt ut til endene. Doble tverrbærere i hvert panelskille består av 2 stk C24-bjelker i 50x150mm. Disse kobles sammen i fagverket ved hjelp av strekkstaget. Stabilitet i sideveis sikres ved at skråstøtter av C24-75x100mm boltes fast mellom tverrbærere og overgurt.

Fagverkene forankres med stangstål og/eller vinkler. Eksisterende fundament/landkar på sørsiden av elven restaureres og tilpasses noe i bredden.

Berget meisles og tilpasses noe på nordsiden av elva slik at dette ikke stikker opp i dekket. Her festes undergurtene i fagverket direkte i fjellet.

Fagverksbjelkene skjøtes på midten og det blir dermed 4 stk á 10,3m.

Strandgata 17
4307 Sandnes
E-post: post@lyngstadbygg.no
Telefon: 938 79 255



Produksjon:

De to bruseksjonene produseres ferdig i Strandgata 17. Langsgående gulvbjelker og brudekke kappes ferdig og pakkes på paller.

Utførelse:

Rigg og fundamenter ordnes i forkant. Fundament på sørsiden støpes i forblending av eksisterende steinkar. Stangstål støpes inn i fjellet på nordsiden og i steinen midt i elva hvor de to hoveddelene møtes.

Deretter flys de to enkeltbruene på plass, kobles sammen i midten, boltes fast i vinkler og stangstål.

Langsgående gulvbjelker monteres før det ferdigkappede brudekket skrues fast.



Materialer og vedlikehold:

Impregnerert furu i kjerneved C24 benyttes. Varmforsinkede gjengestag, stangstål, mutter, bolter, skruer, sko, hullplater, braketter og skiver benyttes.

Dekket er montert på tvers oppå langsgående gulvbjelker i 75x125mm og har ikke konstruktiv funksjon utover avstiving i horisontalplanet, og kan dermed enkelt byttes ut etter typisk 40 år dersom mye slitasje etter bruk.

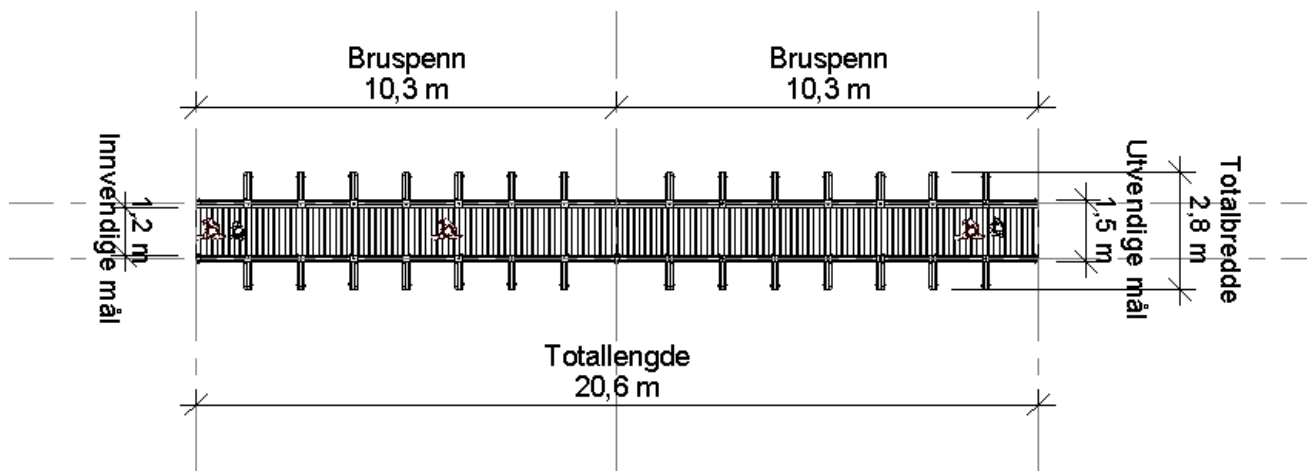

Oppriss plan

Økonomi estimert eks. mva:

Limtre	40 000,00
Kjerneved	150 000,00
Beslag/festemidler/stål	100 000,00
Prefabrikering	70 000,00
Fundamentering/ arbeid	150 000,00
Transport/helikopter	50 000,00
Søknad og adm	30 000,00
Sum	590 000,00

Priser er kun estimert og budsjettet revideres etter innhenting av priser fra leverandører etter spesifiserte grunnlag.

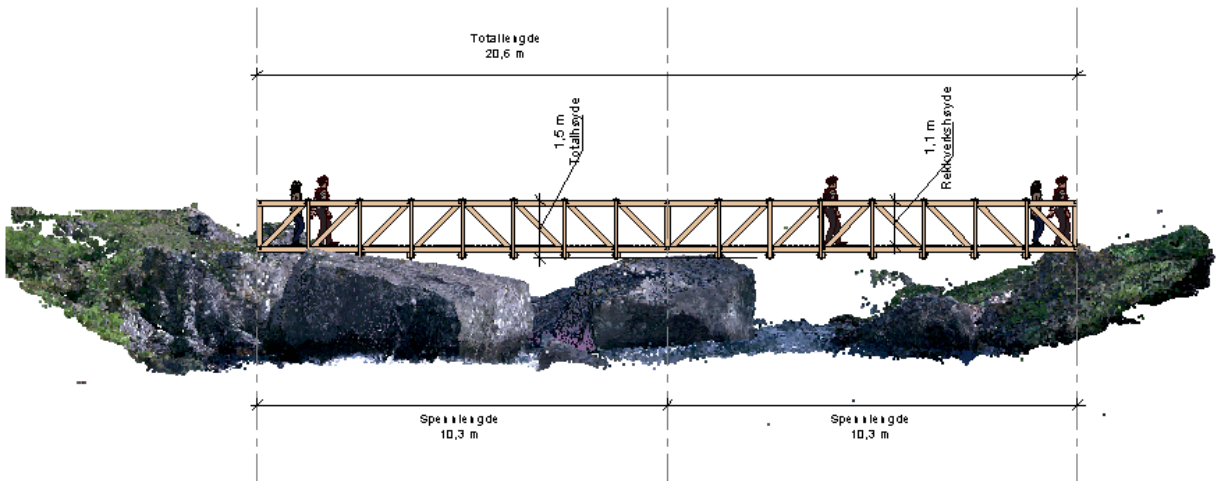

Oppriss vertikalt

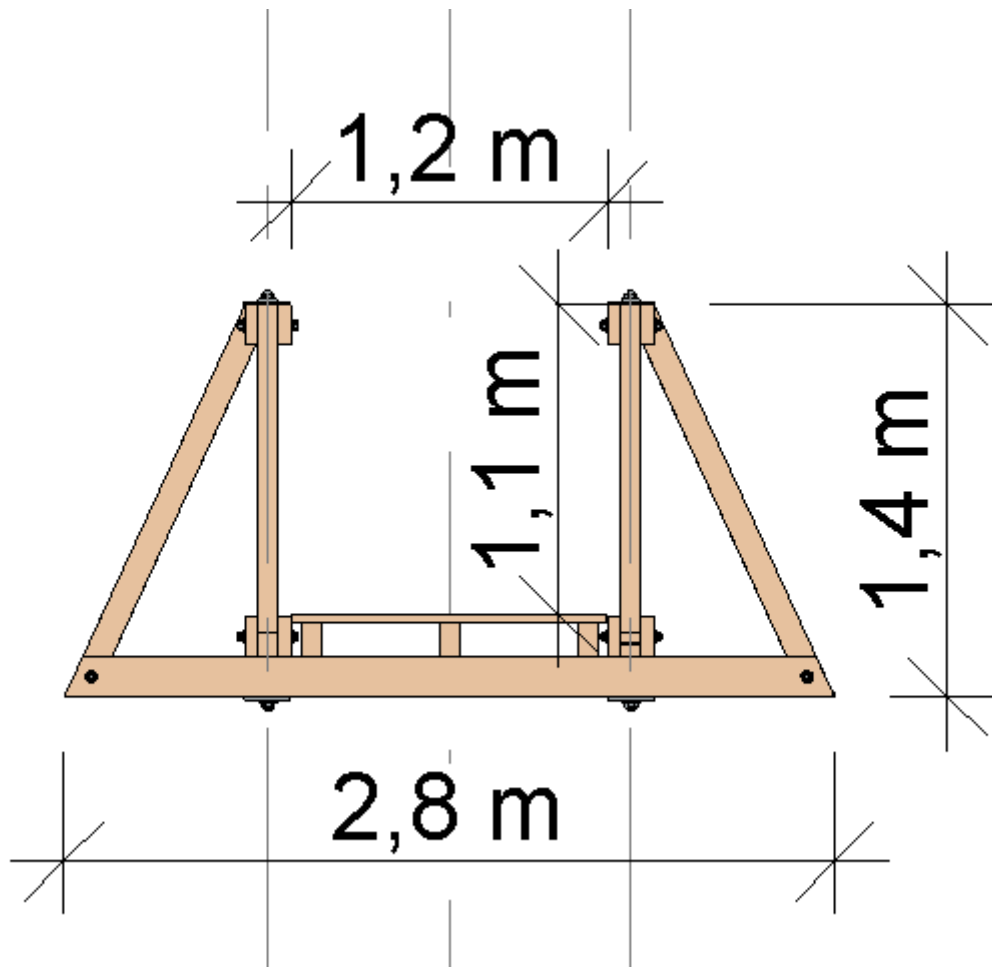

Tverrsnitt

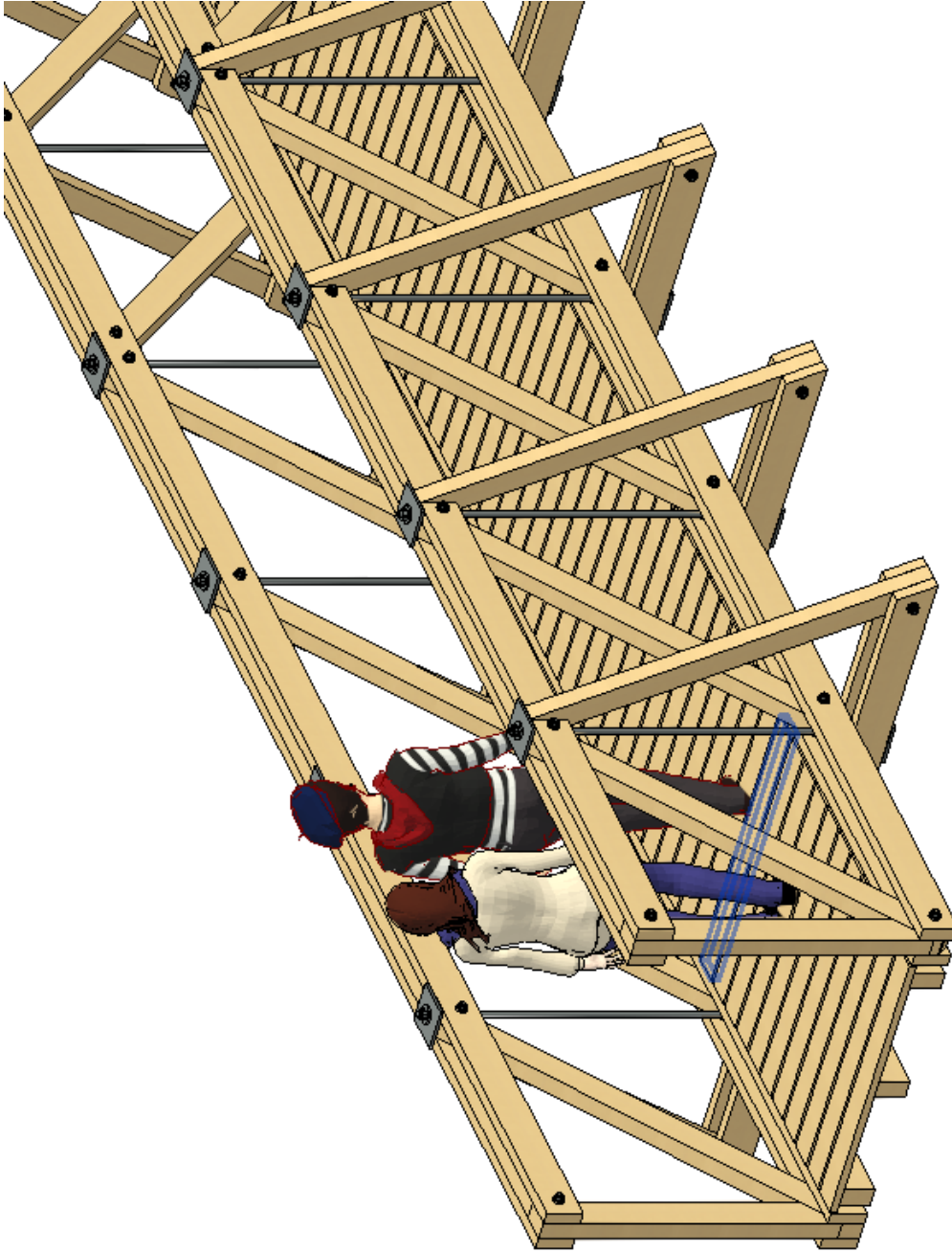

Illustrasjon med turgåere.

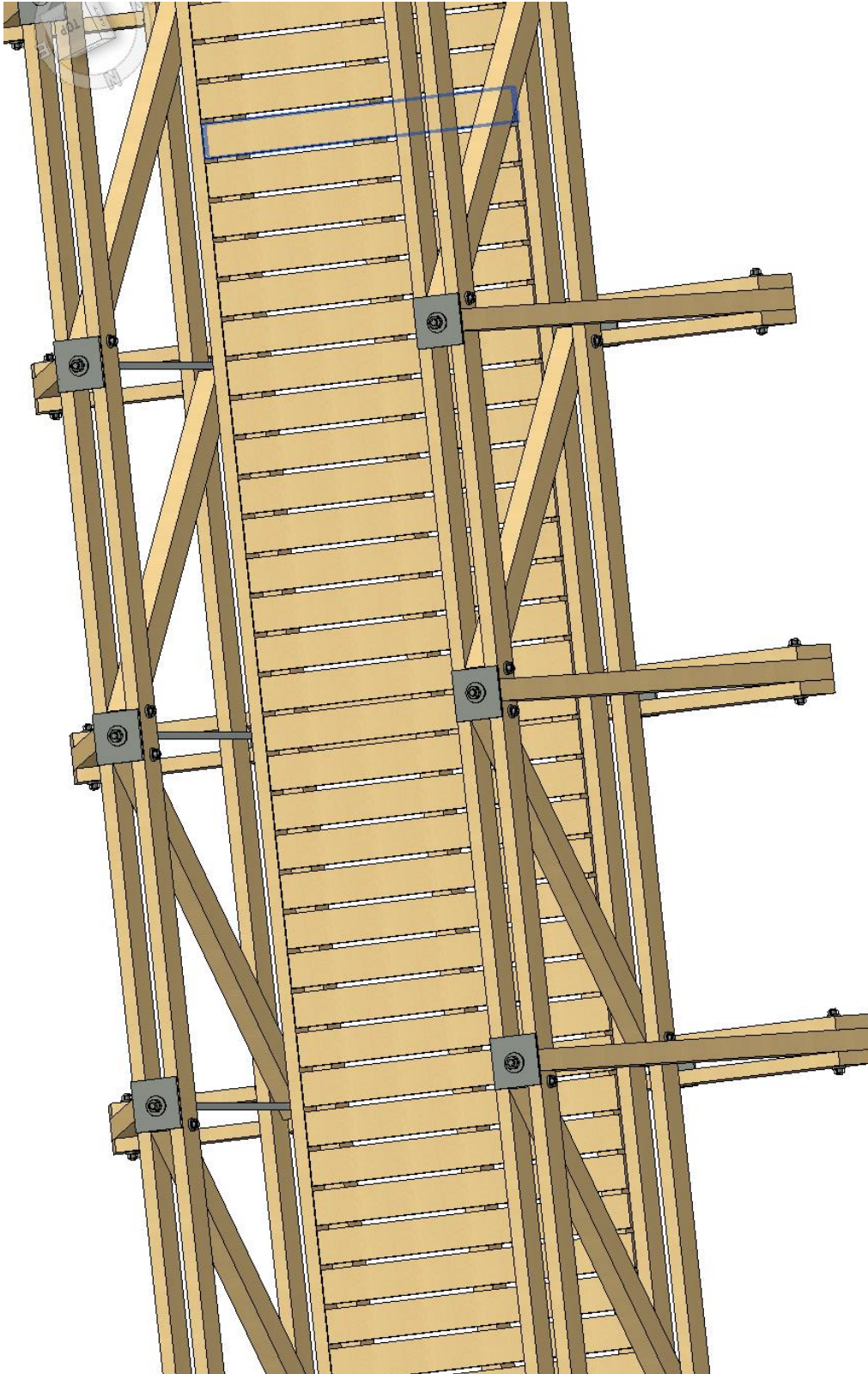

Fagverket miderst i spennet

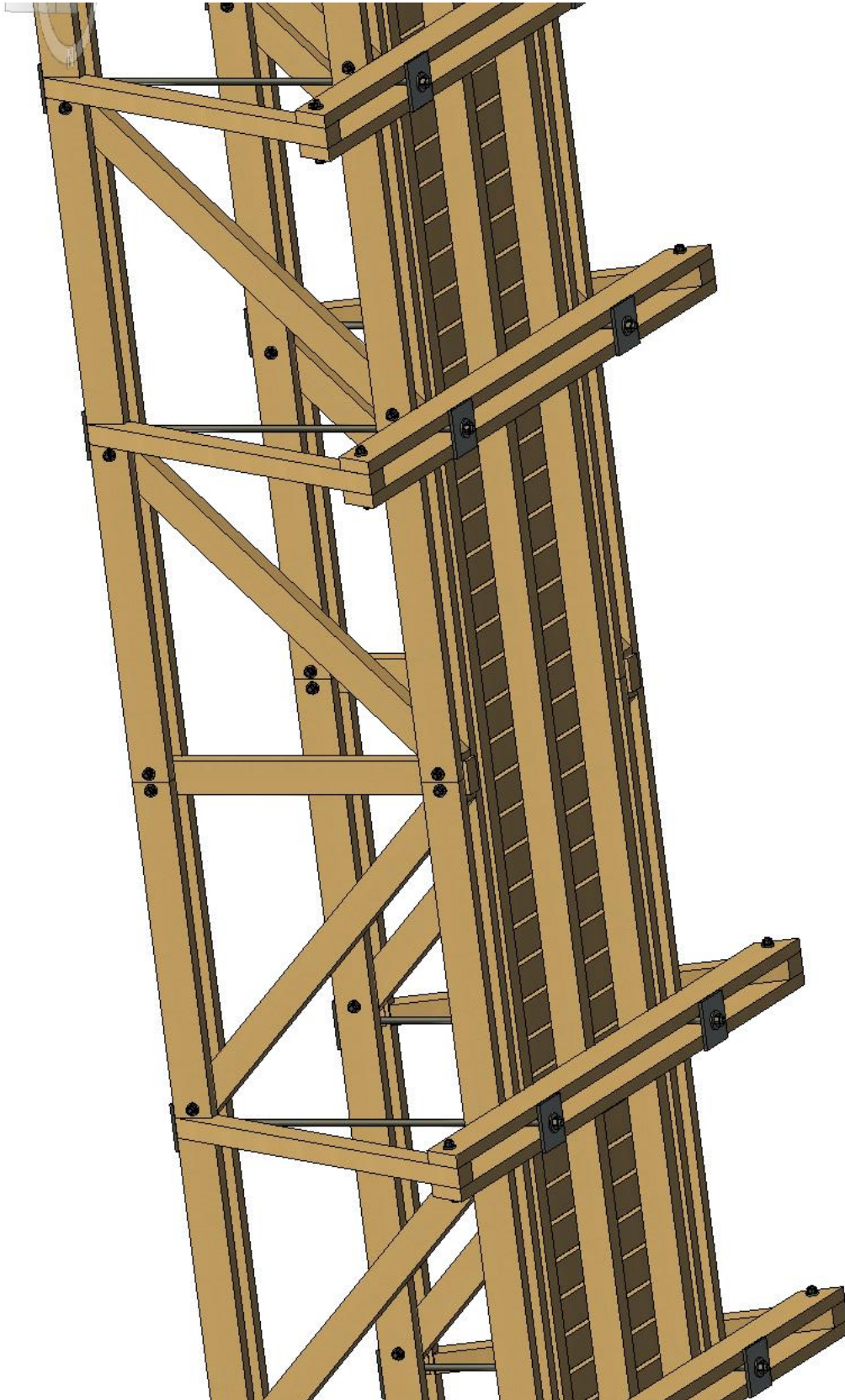

Midt mellom bruene



Arkivsaksnummer: 2024/11089

Saksbehandlar: Jørn Trygve Haug

Dato: 10.12.2024

Utval	Utvalsak	Møtedato
AU i verneområdestyret for SVR	37/24	16.12.2024

Uttale til oppstart av arbeidet med kommuneplanen for Bykle kommune. Arealdelen 2025 - 2035.

Vedlegg:

- 1 Saksframlegg med vedtak.pdf

Forvaltar si innstilling

Arbeidsutvalet i verneområdestyret syner til oppstartsmelding og planprogram for arbeidet med arealdelen av kommuneplanen for Bykle 2025 – 2035.

Arbeidsutvalet er uroa for at vidare hytteutbygging i Bykle, i midt-regionen og på Hovden spesielt, vil påverka verneområda og verneverdiane svært negativ. Arbeidsutvalet er særleg bekymra for den store mengda ferdsel ut frå eksisterande og nye utbyggingsområde og innverknaden dette har på villreinens bruk av trekkområde, kalvingsområde og vinterbeiteområde. Vidare fokus i planarbeidet bør difor vera korleis kommunen skal handtere, styre og kanalisere ferdsla frå eksisterande utbygging, framføre å legge til rette for ny.

Arbeidsutvalet syner til midt-regionen og Hovden si lokalisering nær kalvingsområde og heilt sentrale vinterbeiteområde for villreinen både på aust- og vestheia. Vidare at bruken av trekkområda mellom Setesdal Ryfylke og Setesdal Austhei villreinområde alt er redusert med over 90%, og der fleire vinterløyper har ei mengde ferdsel som tilseier at villreinen ikkje vil kunne trekke over, med konsekvens mindre tilgjengeleg beiteareal.

--- slutt på innstilling ---

Saksopplysningar

Bykle kommune har meldt oppstart av arbeidet med arealdelen av kommuneplanen. Noverande plan vart godkjend i 2019. Uttalefrist er 16. desember, men det er gjeven utsett frist til 20. desember slik at saka kan handsamast i arbeidsutvalet. Vedtak om oppstart av planarbeidet ligg ved (vedlegg 1). Det er laga eit eget planprogram for arbeidet, sjå lenke til kommunen si heimeside: https://bykle.kommune.no/f/p1/i7e2869d7-02de-4649-a129-ee8e4615c918/planprogram-for-revisjon-av-arealdelen-i-kommuneplanen_ver2.pdf

Det er praksis for at verneområdestyret uttaler seg til arealdelen av kommuneplanar då arealdisponeringa utanfor verneområda påverkar aktivitet og ferdsel inn i verneområda.

Naturmangfaldslova § 49 inneheld også ei bestemming om at ved tiltak utanfor verneområda, som kan påverke verneverdiane, skal det leggjast vekt på omsynet til verneverdiane.

Uttale til overordna planar bør som hovudregel handsamast verneområdestyret. Grunna høyringsfristen 16.12 er ikkje dette mogleg.

Bakgrunn og føringar gjeven i vedtak om oppstart

Som bakgrunn for planarbeidet er det mellom anna peika på sterkare fokus på klima og miljø, samt behov for fortetting i hytteområde framføre å ta nye område i bruk. Vidare at næringsutvikling må dreie frå hytteutbygging til andre næringar. Planvask er halde fram som eit aktuelt verkemiddel. I dette legg kommunen at godkjende, men ikkje utbygde område, må vurderast med nye augo og ny kunnskap. Miljømessige og økonomiske kostnader ved enkelte felt kan då vise seg å bli så store at utbyggingsområde må takast ut.

Føringar gjeven i planprogrammet

I planprogrammet kap. 4 er det synt til at arealstrategiar vedteken i samfunnsdelen av kommuneplanen skal leggjast til grunn i planarbeidet. Av desse kan nemnast:

- Legge til rette for friluftsliv i nærområda til bustadområde og fritidsbustader
- Framtidig hyttebygging skal i hovudsak skje i midtregionen.
- Vidareutvikling av Hovden som reiselivsdestinasjon skal i hovudsak skje innafor allereie avsette byggeområde.
- Vurdere fortetting og høgare utnytting i sentrumsnære hytteområde med tilstrekkeleg infrastruktur.
- Vurdere ei langsiktig byggegrense (kotehøgde) mot fjellet i pressområde og kunnskapsbaserte grep for å kanalisere ferdsel bort frå sårbare område for villrein, som tilrettelegging av løyper i låglandet og sentrumsnært
- Tidlegare vedtatt arealbruk skal revurderast på bakgrunn av ny kunnskap om klimaendringar, samfunnstryggleik, myr og andre naturverdiar og nye nasjonale og regionale føringar. Ein opnar for å ta ut konfliktfylte byggeområde i gjeldande kommuneplan

Frå kunnskapsgrunnlag i Planprogrammet kap. 10

Heile 63 % av samla areal er varig verna etter naturmangfaldslova. I tillegg inngår mykje av resterande areal i villreinstamma sitt leveområde. Kvalitetsnorm for villrein vart lagt fram i 2024. Den vil truleg medføre forsterka fokus på leveområde og funksjonsområde med kalving og trekk. Ferdslø følger av hyttebygging og reiselivssatsing på anleggsveggar og løyper i og gjennom funksjonsområda, med potensielle målkonflikkar. Staten har og forventningar til kommunal planlegging m.a. om redusert nedbygging av natur og ei meir berekraftig arealforvaltning.

Arealrekneskapan syner store arealreservar avsett til framtidig utbygging av hytter, særleg i midt-regionen, med opp mot 3000 daa avsett i gjeldande arealdel.

Ein opplev at det er ei dreining mot etterspurnad etter meir berekraftig hyttebygging, med mindre tomter og einingar, mindre «fotavtrykk» og gjerne med delingsøkonomimodellar som kan auke belegg per eining. Både kommunen, næringsliv og innbyggjarar må forvente auka fokus på klimavennlege løysingar framover.

Vurdering

I høve til ferdsel i verneområda er det knapt noko anna dokument som påverkar dette i like stor grad som arealdelen av kommuneplanen. Dette gjeld kommuneplanen for Bykle, men også kommunar som Vinje, Sirdal, Valle og Åseral som alle har mykje utbygging tett inn mot verneområda og villreinområda.

Som mange fjellkommunar står Bykle i ein spagat der dei på eine sida skal sikre arbeidsplassar og busetting, og på andre sida skal innfri nasjonale forventningar til klima naturmangfald. Bykle kommune har dei seinare åra gjort viktige grep knytt til villrein og ferdsel. Fleire vintrar har dei stengd ned løyper når det har vore vanskelege beitetilhøve for

villreinen, og prepareringsregimet på Sloarosløypa har vore godt handheva. Frå 2025 vert Sloarosløypa berre preparert i vinterferie og påske. I 2022 bidrog kommunen til at Urevassvegen vart stengd for allmenn motorisert ferdsel med siktemål å auke trekkaktiviteten over vegen. Kommunen var tidleg ute med å bruke sti- og løypeplan som verktøy for styring og kanalisering av ferdsel. I tillegg kjem at 63% av arealet i kommunen er varig verna. Frå tidlegare har storsamfunnet teke mykje villreinareal i kommunen til vasskraftutbygging.

Spesielt for Bykle, ikkje minst Hovden, er at det ligg så tett på svært viktige vinterbeiteområde som gjennomgåande er ein mangelvare i Setesdal Ryfylke villreinområde. Sør i midt-regionen er ein også nær på kalvingsområde for villrein (Vatnedalshei) med ferdselsforbod delar av året ref. verneforskrifta kap. 4 pkt. 4.2. I tillegg ligg det fleire trekkområde over rv. 9 mellom aust og vestheia på strekninga Berdalen – Vinje grense.

I dag er det om lag 3000 fritidsbustader i Bykle. Forvaltar vil anslå at om lag 2500 av desse ligg i midt-regionen (strekninga Berdal – Hartevasssdammen) og på Hovden. Allereie i dag gir dette eit betydeleg ferdselstrykk inn i villreinområde og verneområda. Mykje av dette kanalisert i løypenettet, men med såpass store folkemengder betyr det også mykje aktivitet utanfor etablert løypenett. Eit godt døme på dette er ferdsla vestover frå område Ørnefjell og Hartevasssdammen. Data frå Strava heatmap ([Strava's Global Heatmap](#)) nedanfor tydar på at det her alt er etablert nye vinterturmål utanfor etablert vinterløypenett.

Utklipp frå Strava hetamap, vinteraktiviteter. Dei store vatna på bilete er Vatnedalsvatnet i sør og Hartevatnet i nord.

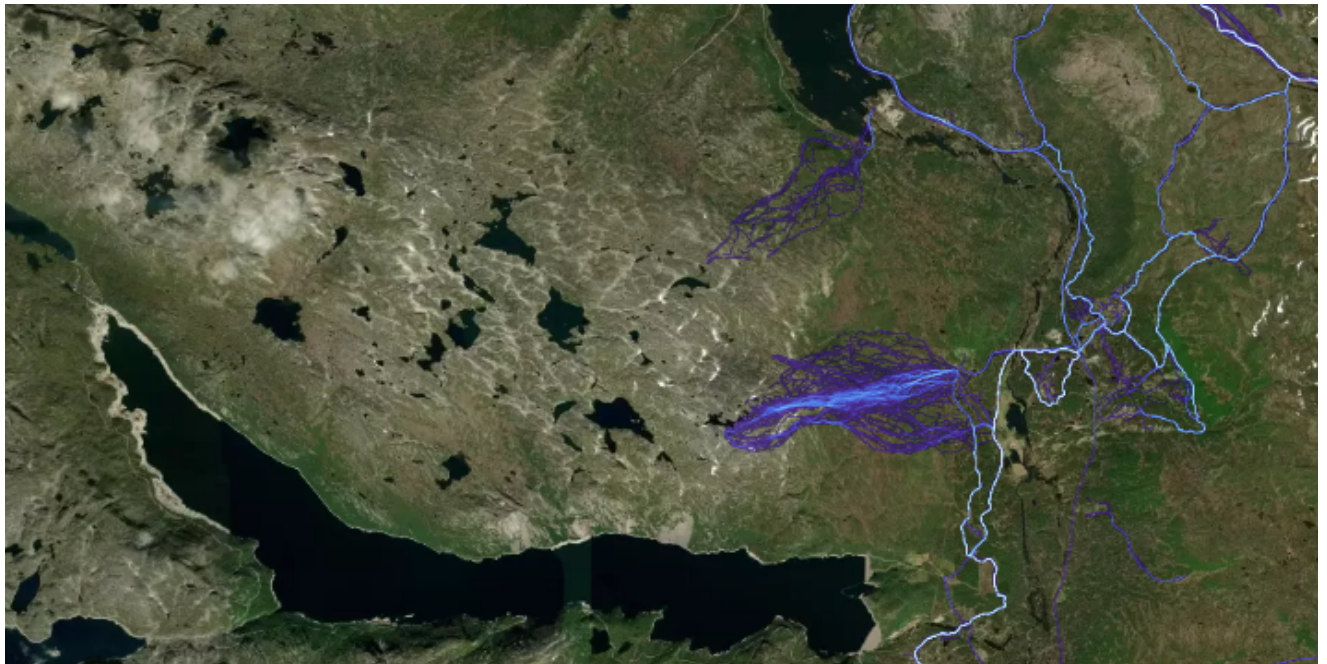

I klassifiseringa av dei nasjonale villreinområda ([Delnormtresetesdalryfylke | Villrein](#)) vart samtlige av trekkområda mellom aust- og vestheia i Bykle nord for Berdalen, vurdert å ha over 90% redusert bruk. Dvs. at det berre er heilt sporadisk at villreinen trekker over og då i all hovudsak bukkar. Mykje av dette skuldast biltrafikken på rv. 9, men menneskeleg ferdsel i nærområda til vegen påverkar også om dyra kjem fram mot vegen.

Dei maskinpreparerte løypene har ein viktig funksjon med å samle ferdsla, men barrieren dei utgjer fører til at store område i praksis vera vanskeleg tilgjengeleg for dyra. Tal frå ferdselsregistreringane i dei maskinpreparerte løypene på Hovden syner at bruken av desse er såpass omfattande at villreinen ikkje, eller i svært liten grad, kan krysse over. Tal frå Sloarosløypa og Auversvatnløypa syner så mye som 60 (gj.snitt sesongen 2022 og 2023) og 190 passeringar pr. dag.

Arealregnskap for Agder og tal frå Bykle kommune gir noko ulikt omfang av planreserve for fritidsbustader i Bykle. I Arealregnskap for Agder er det synt ein planreserve på 5 416 dekar. Tar ein utgangspunkt i at om lag halve arealet ligg i midt-regionen og på Hovden betyr dette ein arealreserve på 2 700 dekar. Eit anslag på 2,5 dekar pr. hytte tilseier då om lag 1 000 nye fritidsbustader i område som alt er godkjend. Tal oppgjeven av Bykle kommune syner ein planreserve på totalt 1546 dekar i midt-regionen og på Hovden. Dette tilseier i så fall om lag 620 nye fritidsbustader. Om ein legg det eine eller andre til grunn er det uansett ei stor mengde nye fritidsbustader i planreserven. Det er vanskeleg å sjå føre seg korleis ferdsla frå denne mengda, i tillegg til ferdsla frå eksisterande fritidsbustader, skal kunne handterast på ein slik måte at det ikkje påverkar villreinområda og verneområde svært negativt. Ein del kan handterast gjennom sti- og løypeplan, men det vil alltid vera ein viss prosent som tek seg utanfor etablert løypenett.

Det er positivt at kommunen vil vurdere å ta ut særleg konfliktfylte område gjennom planvask. Samstundes held kommunen fram fortetting som vidare utbyggingsstrategi, og med midt-regionene som satsingsområde. Utfordringane i høve til villrein og ferdsel vil forsterke seg med vidare hytteutbygging anten det skjer i midt-regionen eller Hovden. I høve til ferdsel ut frå hytteområde betyr det lite om utbygginga kjem i nye felt eller som fortetting i eksisterande felt.

Forvaltar er av den oppfatning at Bykle alt har nådd tolegrensa for kor mykje som kan byggast ut av fritidsbustader utan at ferdsla frå desse områda vil verka svært negativt inn på villreinområda og verneverdiane. Vidare fokus i planarbeidet bør difor dreie seg om korleis kommunen skal handtere, styre og kanalisere ferdsla frå eksisterande utbygging, framføre å legge til rette for ny.

Stoda kan visualiserast med kartet nedanfor henta frå ReindeerMaps (<https://bramvanmoorter.users.earthengine.app/view/renewablereindeergis>) Kartet syner «fotavtrykk» frå menneskje vestover frå rv. 9 nord i Bykle. Mørk raud farge indikerer gode villreinhabitat (vinter), men som grunna menneskeleg aktivitet og infrastruktur vert unngått av villreinen. Kartgrunnlaget og modell er vidare omtala i NINA sin rapport 2189 frå 2022.

Kart ReindeerMaps nord i Bykle. Hovden sentrum er merka med blått punkt.

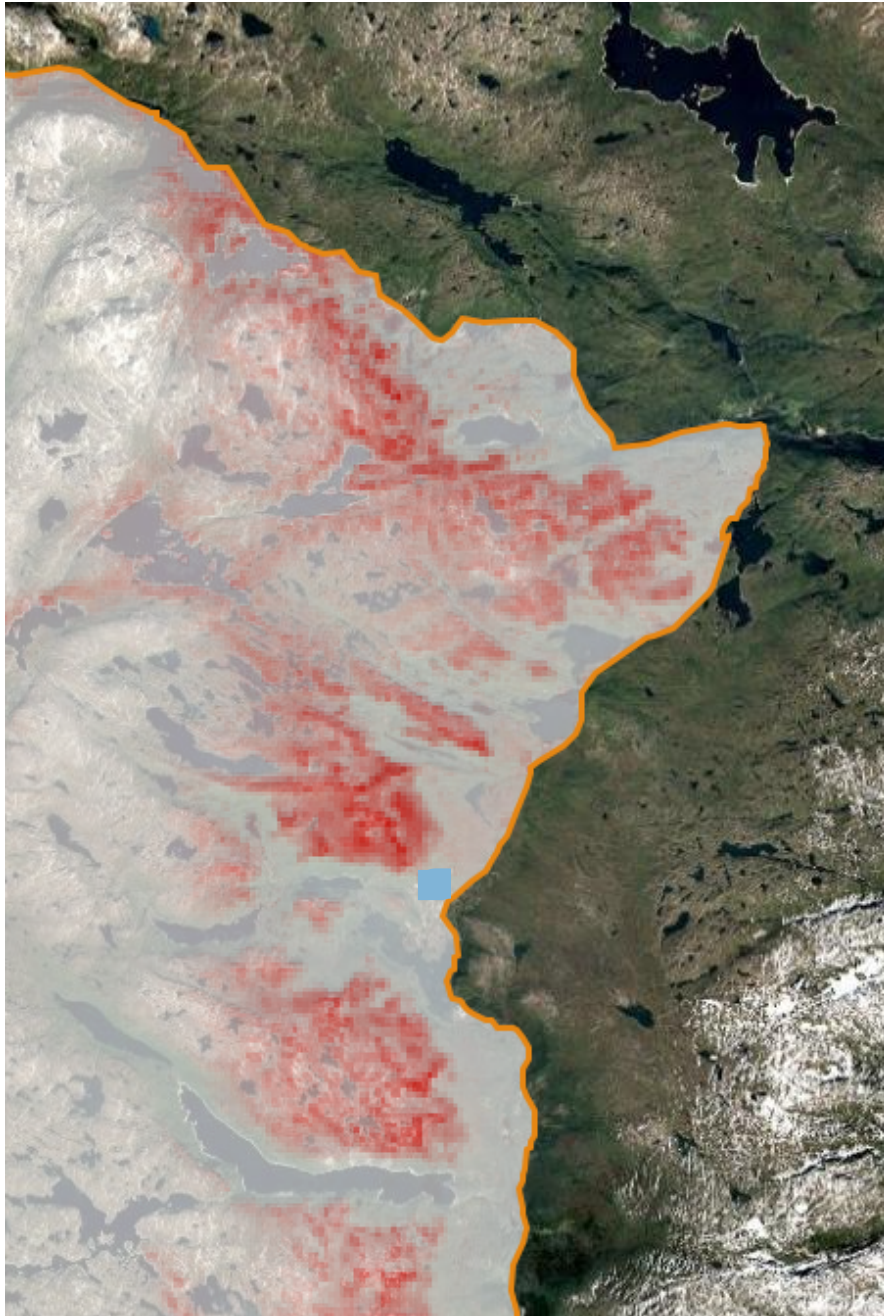

Konklusjon

Ferdsel i frå eksisterande og nye fritidsbustader i midt-regionen og på Hovden vil kunne påverke verneområde og verneverdiane svært negativt. Vidare fokus i planarbeidet bør difor vera korleis kommunen skal handtere, styre og kanalisere ferdsla frå eksisterande utbygging, framføre å legge til rette for ny.



Saksmappe: 2024/500
Sakshandsamar: SBJ
Dato: 01.10.2024

SAKSFRAMLEGG

Utv.saksnr	Utvalg	Møtedato
121/24	Planutval	07.10.2024
101/24	Kommunestyret	15.10.2024

Kommuneplanen 2025-2035 arealdel, oppstart og planprogram

Kommunedirektøren si tilråding:

I medhald av plan og bygningslova § 11-12, jfr § 11-5 vert det meldt oppstart av arbeidet med arealdelen i kommuneplanen.

Vedlagde planprogram vert vedteke lagt ut på høyring i medhald av plan og bygningslova § 11-13. Høyringsfristen er 16.desember 2024.

Planutval si handsaming av sak 121/2024 i møte den 07.10.2024:

Handsaming

Kommunedirektøren si tilråding blei samrøystes vedteke

Vedtak

I medhald av plan og bygningslova § 11-12, jfr § 11-5 vert det meldt oppstart av arbeidet med arealdelen i kommuneplanen.

Vedlagde planprogram vert vedteke lagt ut på høyring i medhald av plan og bygningslova § 11-13.

Høyringsfristen er 16.desember 2024.

Kommunestyret si handsaming av sak 101/2024 i møte den 15.10.2024:

Handsaming

Kommunedirektøren si tilråding vart samrøystes vedteke

Vedtak

I medhald av plan og bygningslova § 11-12, jfr § 11-5 vert det meldt oppstart av arbeidet med arealdelen i kommuneplanen.

Vedlagde planprogram vert vedteke lagt ut på høyring i medhald av plan og bygningslova § 11-13.

Høyringsfristen er 16. desember 2024.

Saksutgreiing

Samandrag/ konklusjon

Kommunestyre vedtek å starte arbeidet med arealdelen i kommuneplanen. Planprogrammet vert lagt ut på høyring.

Bakgrunn for saka

Samfunnsdelen i kommuneplanen er i slutfasen. Arealdelen er neste steg til å rullerast. Saman med arealdelen skal det følgje planprogram som tek for seg arealstrategiar frå samfunnsdelen, samt prosess, framdrift og trong for utgreiingar.

Formelt grunnlag

Plan og bygningslova § 11-5 Kommuneplanens arealdel

Arbeidet med arealdelen i kommuneplanen skal ta utgangspunkt i vedteken planstrategi og vil vere ei vidareføring av samfunnsdel og arealstrategi i samfunnsdelen.

§ 11-2 Oppstart av arbeid med kommuneplan

§ 11-3 Utarbeiding av planprogram

Økonomiske vurderingar og konsekvensar

Kommunen må rekne med at dette krev ein del utgifter til ulike utgreiingar, karthjelp og andre innleigde konsulentar. I tillegg blir det prosessar og møte.

Dei tiltak som vert foreslått i arealdelen bør vurderast med kost-nytte for kommunen. Den infrastruktur som alt er utbygd, bør nyttast best muleg, før ein bygger ut ny.

Vurderingar og konsekvensar

Noverande kommuneplan vart vedteke i 2019. Etter den tid er det mange ting som har endra seg og som gjer at det er behov for å sjå på arealdisponeringa på nytt.

- Det er sterkare fokus på klima og miljø.
- Det er sterkare fokus på fortetting i hytteområda framfor å ta i bruk nye område.
- Vi har nådd målet om 1000 innbyggjarar, og vi må legge ut nye område til bustadbygging.
- Næringsutvikling må dreie frå hyttebygging til andre næringar.
- Det er fokus på stadutvikling.
- Matproduksjon og sjølvforsyning i eit beredskapsperspektiv er viktig i ei uroleg verd.

Vi må vurdere vala våre når det gjeld arealdisponering opp mot berekraftsmåla.

I planprogrammet er det prøvd å ta vidare arealstrategiar frå samfunnsdelen for å legge nokre føringar for kva slag innspel ein ynskjer i arealdelen.

Planprogrammet har også framlegg til kva utgreiingar og vurderingar vi treng sett i lys av nye krav og trendar. Framlegg til framdrift og organisering er også teke inn i planprogrammet.

Kommunen sjølv må vere pro-aktiv og tenke langsiktig i arealdisponeringa. Vi bør vere tydelege på kva for type innspel som er viktige, til dømes bustad og næring. Sjølv om vi har store areal, er mesteparten bandlagt på ein eller anna måte. Dersom ein skal gå frå å tenke kvantitet til å tenke kvalitet i tilbodet til fastbuande og hyttebyklarar, må tenestetilbod, friluftsliv og infrastruktur vektleggast i større grad enn tidlegare.

Det er eigne prosessar rundt dette med stadutvikling, til dømes Hegni friluftsområde og fjellbygdsatsing i Bykle.

Planvask er eit moteord som i korte trekk går ut på å sjå på område, som ligg inne som utbyggingsområde, men som ikkje er utbygd, med nye augo og ny kunnskap. Resultatet kan bli at kostnader ved utbygging, både miljømessig og økonomisk gjer at område vert tatt ut som utbyggingsområde. Dette må uansett gjennom prosessar der konsekvensar vert grundig vurdert.

Tilhøve til kommuneplanen

Rullering av gjeldande arealdel.

Bykle, **19.09.2024**

Kommunedirektør

Vedlegg:

**Melding om vedtak blir sendt til:
Regionale mynde og kunngjering**



Arkivsaksnummer: 2024/11850

Saksbehandlar: Alf Odden

Dato: 10.12.2024

Utval	Utvalsak	Møtedato
AU i verneområdestyret for SVR	38/24	16.12.2024

Søknad om dispensasjon til bruk av snøskuter til kjentmannsturar i Dyraheio og Setesdal Vesthei-Ryfylkeheiane landskapsvernområder, Suldal og Bykle kommunar - Suldal Røde Kors Hjelpekorps

Vedlegg:

- 1 Suldal RKH - søknad

Forvaltar si innstilling

Suldal Røde Kors Hjelpekorps får dispensasjon til å gjennomføre kjentmannsturar med snøskuter i delar av Dyraheio og Setesdal Vesthei-Ryfylkeheiane landskapsvernområder. Kjentmannsturane skal følgje etablert løypenett slik det er vist på kartet i vedtaket.

Vedtaket er fatta etter naturmangfaldlova sin §48 og kapittel IV, punkt 3.1 i forskrift om vern av Dyraheio landskapsvernområde.

Dispensasjonen gjeld for inntil to årlege kjentmannsturar etter ein av dei følgjande rutene:

- Mosvatnet – Drakehei – Vassdalstjørn – Grasdalskora – Stranddalen – Saurdal
- Mosvatnet – Drakehei – Vassdalstjørn – Krossvatn – Vestre Kaldevatn – Mostøl

Dispensasjonen gjeld for tidsrommet 01.03-15.04 for åra 2025 og 2026.

Dispensasjonen gjeld for inntil 10 snøskuterar på kvar tur. Ved samordna øvingar med Hjelmeland Røde Kors Hjelpekorps kan det til saman brukast inntil 20 snøskuterar.

Vedtaket blir grunngjeve med at talet kjentmannsturar er såpass lågt at den negative innverknaden på verneverdiane vil være svært avgrensa. Det blir og lagt vekt på at eit minimum av kjentmannsturar vil være nødvendig for å ha godt førebudde redningsmannskap.

Dispensasjonen blir gitt med desse vilkåra:

- Om det under transporten blir observert villrein innanfor ein avstand på 400 meter frå traseen skal transporten utsettast slik at villreinen ikkje blir uroa
- Kvar tur innanfor verneområdet skal gjennomførast i løpet av utreisedagen

- Alle snøskuterane skal køyre samla under gjennomføringa av kjentmannsturane
- Kjentmannsturane skal følgja trasen for Stavanger turistforening sine kvista vinterruter
- Hjelmeland Røde Kors Hjelpekorps kan delta på kjentmannsturane
- Kjentmannsturane skal gjennomførast i samsvar Sør-Vest politidistrikt sin øvingsplan for 2025-2026
- Ein kort rapport om gjennomføringa av kjentmannsturane skal sendast forvaltningssekretariatet innan 1 juni kvart år

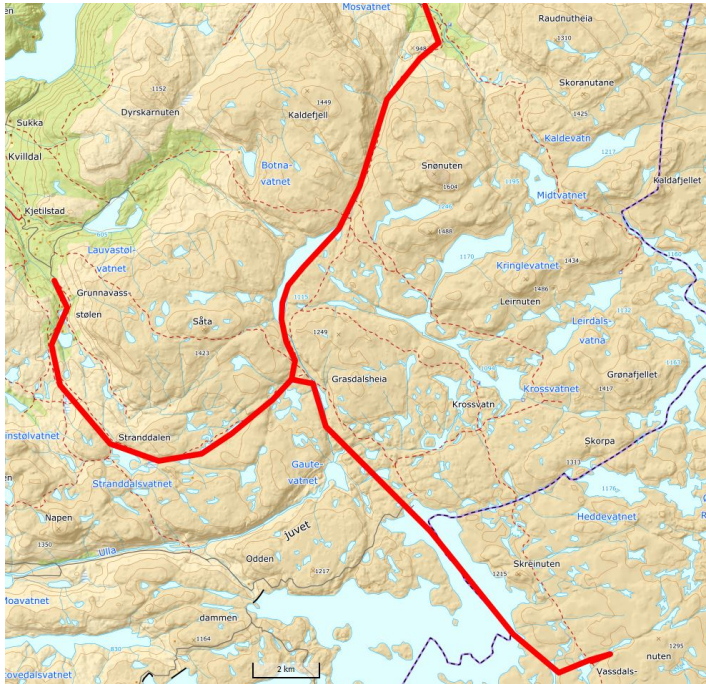

Kart over køyreruter.

Etter § 10 i Lov om motorferdsel i utmark kan grunneigar nekte motorferdsel på sin eigedom. Det er Suldal Røde Kors Hjelpekorps sitt ansvar å hente inn løyve frå aktuelle grunneigarar.

--- slutt på innstilling ---

Saksopplysninger

Bakgrunn for søknaden

Viser til søknad frå 25.11.2024 og øvingsplan frå Sør-Vest politidistrikt 2025-2026. Viser og til vedtak i AU-sak 71/2015 og delegert vedtak 103/19 og 115/23 som gjeld ein liknande søknad.

Suldal Røde Kors Hjelpekorps søker om dispensasjon til bruk av snøskuter i samband med kjentmannsturar i Dyraheio og Setesdal Vesthei - Ryfylkeheiane landskapsvernområder.

Det søkast om inntil to årlege kjentmannsturar etter ein av to alternative køyreruter. Desse er: Mosvatnet – Drakehei – Vassdalstjørn – Grasdalskora – Stranddalen – Saurdal og/eller

Mosvatnet – Drakehei – Vassdalstjørn – Krossvatn – Vestre Kaldevatn – Mostøl

Søknaden er i samsvar med øvingsplanen frå Sør-Vest politidistrikt.

Formell bakgrunn for vurdering og vedtak

- Forskrift om vern av Dyraheio landskapsvernområde av 26.09.1997.
- Forskrift om vern av Setesdal Vesthei-Ryfylkeheiane landskapsvernområde av 28.04.2000.
- Forvaltningsplan for verneområda i Setesdal Vesthei, Ryfylkeheiane og Frafjordheiane, godkjent 2015
- Naturmangfaldlova.
- Retningslinjer om redningstjenestens bruk av snøskuter i utmark og verneområder, Klima- og miljødepartementet 15.05.2020
- Plan for øvingskjøring/kjentmannskjøring i Setesdal Vesthei og Ryfylkeheiane landskapsvernområde, samt Frafjordheiane 2025 – 2026. Sør-Vest politidistrikt 11.11.2024

Heimelsgrunnlag

Dyraheio landskapsvernområde med biotopvern vart oppretta ved kongeleg resolusjon 26.09.1997. I kapittel III i verneføreskrifta heiter det at *"Føremålet med landskapsvernet er å ta vare på eit særmerkt fjellområde med urørt natur, rikt planteliv med m.a. bergjunker, verdifulle stølsområde og beitelandskap, eldre og nyare kulturminne etter støling, heibeiting, jakt, fiske og fangst. Føremålet er også å ta vare på viktige leveområde for viltet, spesielt å sikre eit samanhengande fjellområde og delar av livsgrunnlaget for den sørlegaste villreinstamma i Europa"*.

Motorferdsle i verneområdet blir regulert av verneføreskrifta sitt kapittel IV, punkt 3.1. Her heiter det at *"Motorisert ferdsel i utmark og i vassdrag er forbode. Flyging lågare enn 300 m over bakken og landing er forbode"*. Vidare heiter det at *"Forvaltningsstyresmakta eller den forvaltningsstyresmakta gjev fullmakt, kan likevel gi løyve til motorferdsel i særskilde høve"*.

Tiltaket det er søkt om kjem etter vårt syn inn under kapittel IV, punkt 3.1 i verneføreskrifta, og krev derfor dispensasjon etter kapittel IV, punkt 3.1, andre ledd for å kunne gjennomførast.

Setesdal Vesthei-Ryfylkeheiane landskapsvernområde vart verna ved Kronprinsregentens resolusjon av 28. april 2000.

Føremålet med vernet er etter kapittel III i Forskrift om vern av Setesdal Vesthei-Ryfylkeheiane landskapsvernområde:

1. Å ta vare på eit samanhengande, særmerkt og vakkert naturområde med urørte fjell, hei og fjellskogsområde med eit særmerkt plante- og dyreliv, stølsområde, beitelandskap og kulturminne.
2. Å ta vare på eit samanhengande fjellområde som leveområde for den sørlegaste villreinstamma i Europa.

Motorisert ferdsel i Setesdal Vesthei-Ryfylkeheiane landskapsvernområde blir regulert av verneforskrifta sitt kapittel 5, punkt 5.1, bokstav a, kor det heiter at motorisert ferdsle på land er forbode. Etter verneområdeforvaltar si vurdering kjem ikkje motorferdsle det er søkt om inn under nokre av punkta i verneføreskrifta sitt kapittel IV, punkt 5.4. Dispensasjonssøknaden må derfor handsamast etter §48 Naturmangfaldslova.

§ 48 i naturmangfaldslova har to vilkår som begge må oppfyllest dersom ein skal kunne gi dispensasjon:

1. Tiltaket kan ikkje påverke verneverdiane nemneverdig.
2. Tiltaket må ikkje vere i strid med formålet med vernet.

Miljødirektoratet understrekar at høvet til å gi dispensasjonar etter § 48 er snevert:

”Kravet om at tiltaket ikke skal påvirke verneverdiene nevneverdig innebærer at

Dispensasjonsadgangen er snever. Det kan bare dispenseres i de tilfeller tiltaket vil ha ubetydelig eller begrenset virkning for verneverdiene. Dette kan være ved midlertidige eller forbigående

forstyrrelser, eller enkeltstående aktiviteter eller tiltak”. (Rundskriv om forvaltning av verneforskrifter. Miljødirektoratet 2014).

I rundskrivet heter det vidare at: *”I vurdering av om tiltaket eller aktiviteten er i strid med verneformålet, er betydningen for verneformålet både på kort og lang sikt relevant. Et tiltak eller en aktivitet kan være i strid med verneformålet dersom tiltaket eller aktiviteten på sikt eller over tid kan ha negativ innvirkning på verneformålet”.*

Verneområdestyret for Setesdal Vesthei, Ryfylkeheiane og Frafjordheiane har forvaltningsmynde for Dyraheio og SVR landskapsvernområder.

Vurdering

Naturmangfaldlova

Etter § 7 i Naturmangfaldlova skal dei miljørettslege prinsippa i §§ 8 til 12 leggest til grunn som retningslinjer ved utøving av offentlig myndigheit. Forvaltingsstyresmakta må ved alle tiltak som vedkjem naturmangfaldet, vurdere søknadane etter desse paragrafane.

Innverknad på verneverdiar og verneføremål

Køyrerutene det er søkt om går i eit storkupert høg fjellsterreng nord for Blåsjømagasinet om lag 1000-1100 moh, samt i dalføra ned mot Mostøl og Kjetilstadlio som ligg om lag 600-900 m.o.h.

Dei høgareliggande fjellområda ved Blåsjø og vidare nordover blir årvisst nytta av villreinen som vinterbeite. Resultata frå NINA sitt GPS-merkeprosjekt (NINA rapport 694/2011) dokumentarar at sju av dei åtte simlene som har nytta nordområdet, har vore nær dei aktuelle køyrerutene den tida dei hadde sender (2006-2010). Elles viser nyare GPS-data (2011-2024) frå www.dyreposisjoner.no at simlene som held til i dette område trekker mot kalvingsplassane lengre aust i løpet av mars og april. Vinteren 2020, da beiteområda i høgheia var nedisa, var det og villrein ved dei lågareliggande delane av køyreruta. I Norsk Villreinsenters rapport Kartlegging av villreinens arealbruk i Setesdal Vesthei - Ryfylkeheiane og Setesdal Austhei (NVS rapport 6/2010) er det registrert fleire villreintrekk i området det er søkt om å gjennomføre kjentmannsturane. Dette dreiar seg mellom anna om Drakeheia, Nystølvatnet, Krossvatn, Gravetjørn og Vestre Kaldevatn. Det er derfor sannsynleg at det vil bli observert villrein under gjennomføringa av kjentmannsturane, og det er svært viktig at vilkåra i vedtaket om å ta omsyn til villreinen blir følgt opp. Villrein har i norsk raudliste for artar for 2021, fått status som nær truga (NT).

Kunnskap om naturmangfaldet i området baserer seg og på Miljødirektoratet sin naturdatabase med innsyn til sensitiv informasjon (www.naturbase.no), samt tilsvarande informasjon i Temakart Rogaland. Så langt forvaltningsstyresmakta kjenner til etter søk i Naturbase, er det ikkje registrert informasjonen om prioriterte arter, trua eller nær trua arter på Norsk raudliste for arter 2021 eller andre verdifulle arter. Det er heller ikkje informasjon om utvalde naturtypar, trua eller nær trua naturtypar på Norsk raudliste for naturtypar 2018 eller andre verdifulle naturtypar. Det er ikkje komme fram andre opplysningar som tyder på at det finns slike arter og/eller naturtypar i det aktuelle område.

Kunnskap om kulturminne i området baserer seg på Riksantikvaren sin kulturminnebase (www.askeladden.no). Her er det ikkje registrert kulturminne som kan ta skade av motorferdsla det er søkt om.

Kunnskapsgrunnlaget (§8) som ligg føre for å vurdere dei omsøkte tiltaka si innverknad på verneverdiar og verneføremål, må derfor vurderast som tilstrekkeleg til at forvaltningsstyresmakta kan fatte vedtak i saka. §9 om "Føre var prinsippet" vil derfor bli tillagt mindre vekt i dei følgjande vurderingane.

§10 tek føre seg den samla belastninga av økosystemet i området. Det ligg fire turisthytter og tre støljar ved dei aktuelle køyrerutene, og det er fleire kraftverksinstallasjonar i området i samband med Ulla-Førre utbygginga. Det er ein del motorferdsle i område frå før i samband med transport av ved og proviant til hyttene og i samband med tilsyn av kraftverksinstallasjonane. Det er og ein del skituristar i område i helger og ferier i mars og april. Etter forvaltningssekretariatet si vurdering er den samla ferdsla er ikkje av eit slik omfang at den medfører omfattande og systematiske forstyrningar av villreinen. Den samla belastninga på naturmangfaldet i område må karraktriserast som låg til moderat. Dei to aktuelle kjentmannsturane vil medføre ei lita auke i motorferdsla, men vil i liten grad føre større belastning på økosystemet i område.

§12 omhandlar miljøforsvarlege teknikkar, driftsmetodar og lokalisering. I høve til transportbehovet som er skissert i søknaden, vurderer forvaltningsmyndigheita bruk av snøskuter som det beste alternativet. Dei aktuelle køyrerutene følgjer og i stor grad ruter som er kvista og allereie har ein del ferdsel.

§11 legg til grunn at eventuelle kostnader ved miljøforringing skal bærast av tiltakshavar. Tiltakshavar er fullt og heilt ansvarleg for ei miljømessig god løysing.

Konklusjon

Dei aktuelle kjentmannsturane vil berre i liten grad ha ein negativ innverknad på verneverdiane i Dyraheio og Setesdal Vesthei-Ryfylkeheiane landskapsvernområder og kjem ikkje i konflikt med verneføremålet. Den aktuelle motorferdsla må og sjås på som eit tiltak for å sikre godt førebudde redningsmannskap ved eventuelle leiteaksjonar.

Verneområdestyret for SVR
Postboks 24
4748 Rysstad

Suldal Røde Kors
Sandsvegen 124
4230 Sand
Organisasjonsnr: 971489081

Sand, 25.11.2024

Søknad om dispensasjon til motorferdsel i verneområder.

Suldal Røde Kors søker med dette om dispensasjon til motorferdsel inne i verneområda for Suldal – Setesdalsheiene. Dette med bakgrunn i vedlagt øvelsesplan og sonekart.

Inntil 2 kjentmannsturer årlig:

- 1 årlig tur: Mosvatnet – Drakehei – Vassdalstjørn – Grasdalsheia – Stranddalen – Saurdal.
- 1 årlig tur: Mosvatnet – Drakehei – Vassdalstjørn – Krossvatn – Vestre Kaldevatn – Mostøl, med retur etter samme rute.

Vi håper denne plan vil kunne godkjennes slik at medlemmer i Suldal Røde Kors gjevnlige kan øve i områder hvor vi årlig har redningsoppdrag.

Med vennlig hilsen
Kari Steine
Leder, Suldal Røde Kors



Arkivsaksnummer: 2024/11995

Saksbehandlar: Alf Odden

Dato: 10.12.2024

Utval	Utvalsak	Møtedato
AU i verneområdestyret for SVR	39/24	16.12.2024

Søknad om dispensasjon til bruk av snøskuter til kjentmannsturar i Vormedalsheia, Lusaheia, Dyraheio og SVR landskapsvernområder, Hjelmeland, Suldal og Bykle kommunar - Hjelmeland Røde Kors Hjelpekorps

Vedlegg:

- 1 Hjelmeland RKH - søknad

Forvaltar si innstilling

Hjelmeland Røde Kors Hjelpekorps får dispensasjon til å gjennomføre kjentmannsturar med snøskuter i delar av Vormedalsheia, Lusaheia, Dyraheio og Setesdal Vesthei-Ryfylkeheiane landskapsvernområder. Kjentmannsturane skal følgje etablerte køyreruter slik det er vist på kartet i vedtaket.

Vedtaket er fatta etter naturmangfaldlova sin §48 og kapittel III og kapittel VI, punkt 1. i Forskrift om vern av Vormedalsheia landskapsvernområde, kapittel VI i forskrift om vern av Lusaheia landskapsvernområde, kapittel IV, punkt 3.1 i forskrift om vern av Dyraheio landskapsvernområde.

Løyyet gjeld for inntil to årlege kjentmannsturar etter kvar av dei følgjande rutene slik det og er vist på kartet i vedtaket:

- Fundingsland – Liastølvatn – Vardaheia – Vasstøl – Krokavatn – Holmavatn -Kvandalsheia – Frigardsheia – Fjellsendberga - Melands-Grønahei – Rundemannsheia – Brendeknutane – Gammelstøl med retur over Frigardsheia eller Kvivassheia
- Gullingen–Drakehei–Beinlei–Pøyleåna–Krossvatn–Vassdalstjørn–Hovatn–Beinlei–Drakehei–Gullingen
- Nilsebu-Storådalen-Eidavatn-Gammelstølen-Grasdalen. Denne kan gjennomførast som ein eigen kjentmannstur med tilkomst via Lyngsvatnet eller som ei forlenging av kjentmannsturane med utgangspunkt i Gullingen eller Fundingsland

For køyrerutene i Vormedalsheia og Lusaheia landskapsvernområder (kjentmannsturane i kulepunkt 1 og 3) gjeld dispensasjonen for tidsrommet 01.01-15.04 for åra 2025 og 2026.

For køyrerutene i Dyraheio og SVR landskapsvernområder (kjentmannsturane i kulepunkt 2) gjeld dispensasjonen for tidsrommet 01.03-15.04 for åra 2025 og 2026.

Dispensasjonen gjeld for inntil 10 snøskuterar på kvar tur. Ved samordna øvingar med Suldal Røde Kors Hjelpekorps kan det til saman brukast inntil 20 snøskuterar.

Vedtaket blir grunngeve med at talet kjentmannsturar er såpass lågt at den negative innverknaden på verneverdiane vil være svært avgrensa. Det blir og lagt vekt på at eit minimum av kjentmannsturar vil være nødvendig for å ha godt førebudde redningsmannskap.

Dispensasjonen blir gitt med desse vilkåra:

- Om det under transporten blir observert villrein innanfor ein avstand på 400 meter frå traseen skal transporten utsettast slik at villreinen ikkje blir uroa
- Kvar tur innanfor verneområdet skal gjennomførast i løpet av utreisedagen
- Alle snøskuterane skal køyre samla under gjennomføringa av kjentmannsturane
- Kjentmannsturane skal følgja trasen for Stavanger turistforening sine kvista vinterruter der desse finns
- Suldal Røde Kors Hjelpekorps kan delta på kjentmannsturane
- Kjentmannsturane skal gjennomførast i samsvar Sør-Vest politidistrikt sin øvingsplan for 2025-2026
- Ein kort rapport om gjennomføringa av kjentmannsturane skal sendast forvaltningssekretariatet innan 1 juni kvart år

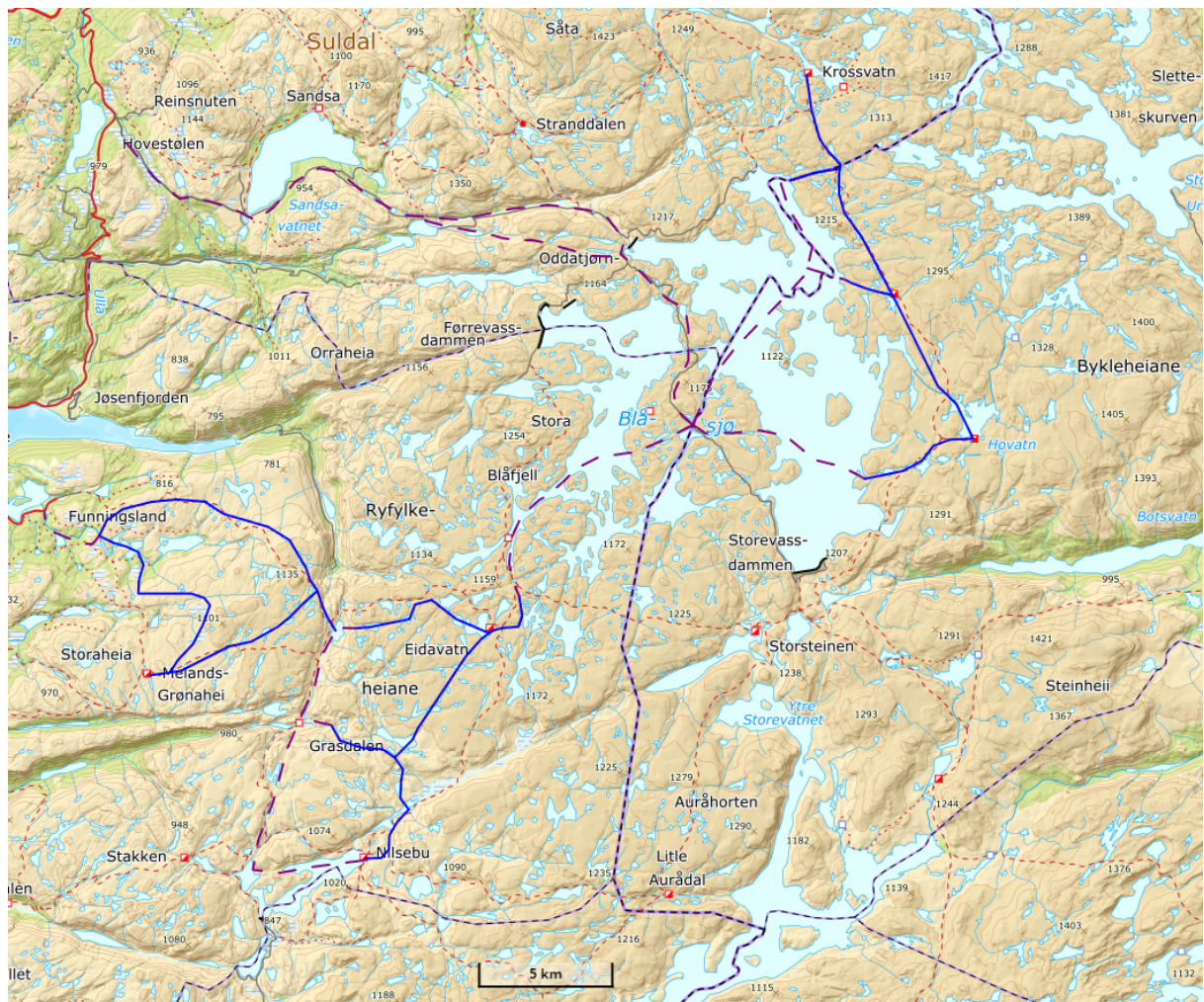

Kart over køyreruter.

Etter § 10 i *Lov om motorferdsel i utmark* kan grunneigar nekte motorferdsel på sin eigedom. Det er Hjelmeland Røde Kors Hjelpekorps sitt ansvar å hente inn løyve frå aktuelle grunneigarar.

--- slutt på innstilling ---

Saksopplysninger

Bakgrunn for søknaden

Viser til søknad frå 08.12.2024 og øvingsplan frå Sør-Vest politidistrikt 2025-2026. Visar og til vedtak i AU-sak 19/2012, 32/2014, 72/2015, samt delegerte vedtak 105/19, 106/19, 33/22 og 25/24 som gjeld liknande søknadar.

Hjelmeland Røde Kors Hjelpekorps søker om dispensasjon til bruk av snøskuter i samband med kjentmannsturar i Vormedalsheia, Lusaheia, Dyraheio og Setesdal Vesthei - Ryfylkeheiane landskapsvernområder.

Det søkast om inntil to årlege kjentmannsturar etter kvar av dei følgjande køyrerutene:

- Fundingsland – Liastølvatn – Vardaheia – Vasstøl – Krokavatn – Holmavatn -Kvandalsheia – Frigardsheia – Fjellsendberga - Melands-Grønahei – Rundemannsheia – Brendeknutane – Gammelstøl med retur over Frigardsheia eller Kvivassheia
- Gullingen–Drakehei–Beinlei–Pøyleåna–Krossvatn–Vassdalstjørn–Hovatn–Beinlei–Drakehei–Gullingen
- Nilsebu-Storådalen-Eidavatn-Gammelstølen-Grasdalen. Denne kan gjennomførast som ein eigen kjentmannstur med tilkomst via Lyngsvatnet eller som ei forlenging av kjentmannsturane med utgangspunkt i Gullingen eller Fundingsland

Søknaden er i samsvar med øvingsplanen frå Sør-Vest politidistrikt.

Formell bakgrunn for vurdering og vedtak

- Forskrift om vern av Vormedalsheia landskapsvernområde av 19.04.1991
- Forskrift om vern av Lusaheia landskapsvernområde av 19.04.1991
- Forskrift om vern av Dyraheio landskapsvernområde av 26.09.1997.
- Forskrift om vern av Setesdal Vesthei-Ryfylkeheiane landskapsvernområde av 28.04.2000.
- Forvaltningsplan for verneområda i Setesdal Vesthei, Ryfylkeheiane og Frafjordheiane, godkjent 2015
- Naturmangfaldlova.
- Retningslinjer om redningstjenestens bruk av snøskuter i utmark og verneområder, Klima- og miljødepartementet 15.05.2020
- Plan for øvingskjøring/kjentmannskjøring i Setesdal Vesthei og Ryfylkeheiane landskapsvernområde, samt Frafjordheiane 2025 – 2026. Sør-Vest politidistrikt 11.11.2024

Heimelsgrunnlag

Vormedalsheia landskapsvernområde vart verna ved kgl. res. av 19 april 1991.

Føremålet med vernet er etter kapittel III i verneføreskriftene å ta vare på eit særmerkt og vakkert landskap som gjev eit godt tverrsnitt av Ryfylkenaturen frå fjord til høg fjell, og som inneheld sjeldsynte og sårbare naturelement.

Motorisert ferdsel i verneområdet vert regulert av verneforskrifta kapittel IV, punkt 3. Her heiter det at motorisert ferdsel i utmark og vassdrag, samt landing med luftfartøy er i utgangspunktet forbode.

Omsøkte tiltak kjem etter vårt syn inn under kapittel IV punkt 3 og krev derfor dispensasjon for å kunne gjennomførast. I kapittel VI, punkt 1. heter det at forvaltningsstyresmakta kan gje løyve til motorferdsel i utmark og vassdrag og landing med luftfartøy.

Lusaheia vart verna ved kgl. Res. Av 19 april 1991. Føremålet med vernet er etter kapittel III i verneføreskriftene å ta vare på eit særmerkt og vakkert høgfjellslandskap som inneheld sjeldsynte og sårbare naturelement.

Motorisert ferdsel i verneområde blir regulert av verneføreskrifta sitt kapittel IV, punkt 2. Her heiter det at motorisert ferdsel i utmark og vassdrag, samt landing med luftfartøy er forbode. Vidare heiter det i kapittel VI, punkt 1 at forvaltningsstyresmakta kan gje løyve til motorferdsel i utmark og vassdrag og landing med luftfartøy. Tiltaket det er søkt om kjem etter vårt syn inn under kapittel IV punkt 3 og krev derfor dispensasjon etter kapittel VI, punkt 1 for å kunne gjennomførast.

Dyraheio landskapsvernområde med biotopvern vart oppretta ved kongeleg resolusjon 26.09.1997. I kapittel III i verneføreskrifta heiter det at *"Føremålet med landskapsvernet er å ta vare på eit særmerkt fjellområde med urørt natur, rikt planteliv med m.a. bergjunker, verdifulle stølsområde og beitelandskap, eldre og nyare kulturminne etter støling, heibeiting, jakt, fiske og fangst. Føremålet er også å ta vare på viktige leveområde for viltet, spesielt å sikre eit samanhengande fjellområde og delar av livsgrunnlaget for den sørlegaste villreinstamma i Europa"*.

Motorferdsle i verneområdet blir regulert av verneføreskrifta sitt kapittel IV, punkt 3.1. Her heiter det at *"Motorisert ferdsel i utmark og i vassdrag er forbode. Flyging lågare enn 300 m over bakken og landing er forbode"*. Vidare heiter det at *"Forvaltningsstyresmakta eller den forvaltningsstyresmakta gjev fullmakt, kan likevel gi løyve til motorferdsel i særskilde høve"*.

Tiltaket det er søkt om kjem etter vårt syn inn under kapittel IV, punkt 3.1 i verneføreskrifta, og krev derfor dispensasjon etter kapittel IV, punkt 3.1, andre ledd for å kunne gjennomførast.

Setesdal Vesthei-Ryfylkeheiane landskapsvernområde vart verna ved Kronprinsregentens resolusjon av 28. april 2000.

Føremålet med vernet er etter kapittel III i Forskrift om vern av Setesdal Vesthei-Ryfylkeheiane landskapsvernområde:

1. Å ta vare på eit samanhengande, særmerkt og vakkert naturområde med urørte fjell, hei og fjellskogsområde med eit særmerkt plante- og dyreliv, stølsområde, beitelandskap og kulturminne.
2. Å ta vare på eit samanhengande fjellområde som leveområde for den sørlegaste villreinstamma i Europa.

Motorisert ferdsel i Setesdal Vesthei-Ryfylkeheiane landskapsvernområde blir regulert av verneforskrifta sitt kapittel 5, punkt 5.1, bokstav a, kor det heiter at motorisert ferdsle på land er forbode. Så langt forvaltningsstyresmakta kan sjå, kjem heller ikkje det omsøkte tiltaket inn under nokre av punkta i verneføreskrifta sitt kapittel IV, punkt 5.4. Dispensasjonssøknaden må derfor handsamast etter §48 Naturmangfaldslova. Etter denne paragrafen kan det gjerast unntak frå

vernebestemminga om det ikkje strir mot verneføremålet og ikkje kan påverke verneverdiane nemneverdig.

Verneområdestyret for Setesdal Vesthei, Ryfylkeheiane og Frafjordheiane har forvaltningsmynde for Vormedalsheia, Lusaheia, Dyraheio og SVR landskapsvernområder.

Vurdering

Naturmangfaldlova

Etter § 7 i Naturmangfaldlova skal dei miljørettslege prinsippa i §§ 8 til 12 leggest til grunn som retningslinjer ved utøving av offentleg myndigheit. Forvaltningsstyresmakta må ved alle tiltak som vedkjem naturmangfaldet, vurdere søknadane etter desse paragrafane.

Innverknad på verneverdiar og verneføremål

Dei køyrerutene det er søkt om i Vormedalsheia går etter vanleg brukte trasear. Dei går både gjennom område med fjellbjørkeskog 500-700 moh. og opne snaufjellsområde opp mot 1100 moh.

Køyrerutene det er søkt om i Lusaheia, Dyraheio og SVR går etter vanleg brukte trasear og STF sitt kvista løypenett. Dei gjennom Storådalen som ligg om lag 800 moh., og elles i eit småkupert høg fjellsterreng på begge sider av Blåsjømagasinet om lag 1000-1100 moh.

Vormedalsheia blir bruka som vinterbeite av mindre bukkeflokkar. Nyare GPS-plott frå www.dyreposisjoner.no viser at det var villrein i Vormedalsheia i vinteren 2023. Det har blitt observert ein del villrein i Vormedalsheia dei siste vintrane. Nokre av desse observasjonane er og gjort i nærleiken av den aktuelle køyreruta. Det er derfor viktig at ein er særleg merksam på villrein under gjennomføring av kjentmannsturane. I Norsk Villreinsenters rapport Kartlegging av villreinens arealbruk i Setesdal Vesthei-Ryfylkeheiane og Setesdal Austhei (NVS rapport 6/2010) er det registrert villreintrekk både på Rundemansheia og ved Gamlestølen.

Dei høgareliggande fjellområda ved Blåsjø blir årvisst nytta av villreinen som vinterbeite. Resultata frå NINA sitt GPS-merkeprosjekt (NINA rapport 694/2011) dokumentarar at sju av dei åtte simlene som har nytta nordområdet, har vore nær dei aktuelle køyrerutene den tida dei hadde sender (2006-2010). Elles viser nyare GPS-data (2011-2024) frå www.dyreposisjoner.no at simlene som held til i dette område trekker mot kalvingsplassane lengre aust i løpet av mars og april. Vinteren 2020, da beiteområda i høgheia var nedisa, var det og villrein ved dei lågareliggande delane av køyreruta. I Norsk Villreinsenters rapport Kartlegging av villreinens arealbruk i Setesdal Vesthei - Ryfylkeheiane og Setesdal Austhei (NVS rapport 6/2010) er det registrert fleire villreintrekk i området det er søkt om å gjennomføre kjentmannsturane. Dette dreiar seg mellom anna om Drakeheia, Nystølvatnet, Krossvatn, Gravetjørn og Vestre Kaldevatn.

Det er derfor sannsynleg at det vil bli observert villrein under gjennomføringa av kjentmannsturane, og det er svært viktig at vilkåra i vedtaket om å ta omsyn til villreinen blir følgt opp. I Norsk raudliste for artar for 2021 vart villrein oppført som nær truga (NT).

Kunnskap om naturmangfaldet i området baserer seg og på Miljødirektoratet sin naturdatabase med innsyn til sensitiv informasjon (www.naturbase.no), samt tilsvarande informasjon i Temakart Rogaland. Så langt forvaltningsstyresmakta kjenner til etter søk i Naturbase, er det ikkje registrert informasjonen om prioriterte artar, trua eller nær trua artar på Norsk raudliste for artar 2021 eller andre verdifulle artar. Det er heller ikkje informasjon om utvalde naturtypar, trua eller nær trua naturtypar på Norsk raudliste for naturtypar 2018 eller andre verdifulle naturtypar. Det er ikkje komme fram andre opplysningar som tyder på at det finns slike artar og/eller naturtypar i det aktuelle område. Kunnskap om kulturminne i området baserer seg på Riksantikvaren sin

kulturminnebase (www.asketadden.no). Her er det ikkje registrert kulturminne som kan ta skade av motorferdsla det er søkt om.

Kunnskapsgrunnlaget (§8) som ligg føre for å vurdere dei omsøkte tiltaka si innverknad på verneverdiar og verneføremål, må derfor vurderast som tilstrekkeleg til at forvaltningsstyresmakta kan fatte vedtak i saka. §9 om "Føre var prinsippet" vil derfor bli tillagt mindre vekt i dei følgjande vurderingane.

§10 tek føre seg den samla belastninga av økosystemet i området. Det er om lag 15 private hytter og stølar og ei fjellstyrehytte og fem turisthytter nær den aktuelle køyreruta, og det er fleire kraftverksinstallasjonar i området i samband med Ulla-Førre utbygginga. Det er ein del motorferdsle i område frå før i samband med transport av ved og proviant til hyttene og i samband med tilsyn av kraftverksinstallasjonane. Anslagsvis vil det bli gitt 10 andre snøskuterløyver i Vormedalsheia, noko som tilsvarar om lag 40 snøskutertransportar i året. I dei aktuelle delane av Lusaheia, Dyraheio og SVR vil det anslags bli gitt 4 andre snøskuterløyver, noko som tilsvarar om lag 12 snøskutertransportar i året. Det er og ein del skituristar i delar av område i påskeferien. Etter forvaltningssekretariatet si vurdering er den samla ferdsla er ikkje av eit slik omfang at den medfører omfattande og systematiske forstyrringar av villreinen. Den samla belastninga på naturmangfaldet i område må karrakteriserast som låg til moderat. Dei seks aktuelle kjentmannsturane vil medføre ei viss auke i motorferdsla, men vil i liten grad føre større belastning på økosystemet i område.

§12 omhandlar miljøforsvarlege teknikkar, driftsmetodar og lokalisering. I høve til transportbehovet som er skissert i søknaden, vurderer forvaltningsmyndigheita bruk av snøskuter som det beste alternativet. Dei aktuelle køyrerutene følgjer og i stor grad ruter som er kvista og allereie har ein del ferdslar.

§11 legg til grunn at eventuelle kostnader ved miljøforringing skal bærast av tiltakshavar. Tiltakshavar er fullt og heilt ansvarleg for ei miljømessig god løysing.

Konklusjon

Dei aktuelle kjentmannsturane vil i liten grad ha ein negativ innverknad på verneverdiane i dei aktuelle Vormedalsheia, Lusaheia, Dyraheio og Setesdal Vesthei-Ryfylkeheiane landskapsvernområder og kjem ikkje i konflikt med verneføremålet. Den aktuelle motorferdsla må og sjås på som eit tiltak for å sikre godt førebudde redningsmannskap ved eventuelle leiteaksjonar.

Fra: Hjelmeland Røde Kors
Sendt: 08.12.2024 19:55
Til: Odden, Alf
Emne: Søknad om skuterløyve
Vedlegg: 20241111 - Plan for øvings- og kjentmannskjøring i....pdf

Hei!

Hjelmeland Røde Kors Hjelpekorps søker med dette skuterløyve i verneområda til kjentmannstur i samsvar med øvingsplan frå Sør-Vest politidistrikt. Har lagt ved øvingsplanen som vedlegg i mailen.

Viser til oppsett ruter i øvingsplanen, gjeldande for Hjelmeland Røde Kors Hjelpekorps.

Tidlegare turar har vore til god nytte for hjelpekorpsset. Ein ser stor mon i at mannska vart betre kjent i heia, og dermed delta på oppdrag og ferdast trygt og godt.

Ved spørsmål til søknaden kan du ta kontakt med meg, Tor Ottar på telefon 913 29 895 eller denne e-post adressa.

Med helsing
Tor Ottar Laugaland
Operativ leiar



e: post@rodekors.hjelmeland.no
v: rodekors.hjelmeland.no
p: Ryfylkevegen 5750, 4137 Årdal

Vakttelefon: 93 49 51 04
Lokallagsleiar/korpsleiar: 99 45 04 28
Nestleiar/operativ leiar: 91 32 98 95
Administrativ leiar: 93 01 12 77



Vår referanse: WebSak nr. 24/231358		Type dokument: <h2 style="text-align: center;">ØVINGSPLAN</h2>			GRADERING Ingen	
Tittel: <h3 style="text-align: center;">Plan for øvingskjøring/kjentmannskjøring i Setesdal Vesthei og Ryfylkeheiane landskapsvernområde, samt Frafjordheiane 2025 - 2026</h3>						
Gjelder for: Sør-Vest politidistrikt og de frivillige redningsressursene i distriktet		Utgitt dato: 8.10.24	Revidert dato: 11.11.24	Revideringsintervall: 2 år eller ved behov	Versjon: Versjon 2	
Saksbehandler: Dagfinn Mong/dmo001		Revisjonsansvarlig enhet: Felles enhet for operative tjenester (FOT), Seksjon for sokkel, samfunnsikkerhet og beredskap (SSB)			Godkjenning: Politimester Hans Vik	

1. Innledning

Store deler av verneområdet Setesdal Vesthei, Ryfylkeheiane og Frafjordheiane (SVR), ligger i Sør-Vest politidistrikt. Flere av DNT sine turisthytter er lokalisert i området. Det er stor aktivitet/utfart året igjennom og dermed flere redningsaksjoner og helseoppdrag i verneområdet som berører kommunene Sirdal, Gjesdal, Sandnes, Hjelmeland og Suldal.

I forrige planperiode (2021-2024) var det totalt 73 oppdrag i verneområdet fordelt på sommer og vinter (kilde: SAR 2.0, HRS og AMK). Dette begrunner behovet for at tilgjengelige redningsressurser har kjennskap til området.

De frivillige redningsgruppene som omfattes av denne planen er lokalisert i Sirdal, Gjesdal, Sandnes, Strand, Hjelmeland og Suldal.

Planen er revidert i etterkant av statusmøte med vernemyndighetene 5.6.24 og er hjemlet i Miljøverndepartementets retningslinjer av 15.5.20 "*Retningslinjer om redningstjenestens bruk av snøscooter i utmark og i verneområder*".

I planprosessen har det blitt gjennomført to planmøter mellom Sør-Vest politidistrikt og vernemyndighetene for Setesdal Vesthei, Ryfylkeheiane og Frafjordheiane (SVR) og Villreinnemda for Setesdalsområdet, begge representert med sine forvaltere. Det har vært gjennomgående god dialog mellom myndighetene. Dette har vært avgjørende for å etablere faglig forståelse for verneformålet veid opp mot behovet for redningstjeneste i et område med strenge restriksjoner, men hvor det er tilrettelagt for ferdsel i form av friluftsliv, jakt og fiske og hvor det også er sterke grunneier- og næringsinteresser.

Utdrag fra villrein.no: *I 2022 fikk seks av ti nasjonale villreinområder rødt lys etter kvalitetsnormen for villrein. Det må tiltak til for å bedre forholdene for reinen i disse områdene. Arbeidet med dette skal gjøres gjennom såkalte tiltaksplaner.* Ettersom det forventes en endring med strengere tiltak, så har vi valgt å innskrenke gyldighetstiden på denne planen fra fire til to år etter anbefaling fra forvalterne.

2. Organisering og ledelse av redningsaksjoner – bruk av motoriserte kjøretøyer

Hovedredningsentralen leder og koordinerer alle typer redningsaksjoner. De lokale redningsentralene LRS (politiets operasjonssentral) leder og koordinerer normalt alle redningsaksjoner på land.

Politiet har ansvar for å lage en plan for øvingskjøring/kjentmanns-kjøring i verneområdet. Planen skal bidra til at redningsressurser kan forberede seg til innsats ved å etablere en viss grad av kjennskap til områdene til tross for streng regulering. Kjennskapen og beredskapen vil nødvendigvis ikke bli fullgod men intensjonen er at redningstjeneste skal kunne utføres og liv reddes. Samtidig må egensikkerheten ivaretas. Dette krever god og tydelig ledelse og godt trente mannskaper.

En vesentlig forutsetning for at redningstjenesten skal fungere, er samvirke med de frivillige organisasjonene. Dette samvirket er ofte helt avgjørende under reelle hendelser og i forhold til beredskap. Bruk av motoriserte kjøretøy/båt i forbindelse med redningstjenesten på land, er direkte hjemlet i motorferdsellovens § 4. Miljøverndepartementet har i tillegg åpnet opp for en begrenset utøvelse av motorisert ferdsel (snøscooter) under øvingskjøring/kjentmannskjøring i verneområder.

3. Frivillige ressurser/beredskap

I Sør-Vest politidistrikt er det mye frivillige ressurser å spille på i redningsaksjoner. Øvre Sirdal Leitegruppe (ØSL) har lokal forankring i Sirdal og dermed kort responstid for områdene der. Flere av de frivillige redningsgruppene (FORF) er etablert både i Sirdal, Gjesdal, Sandnes, Hjelmeland og Suldal (Stavanger Røde Kors, Sandnes Røde Kors, Speidernes beredskapsgruppe, Norsk Folkehjelp Strand og Forsand, Norsk Folkehjelp Jæren, Hjelmeland Røde Kors og Suldal Røde Kors). De fleste har beredskap i området hver helg hele vinterhalvåret, i vinterferien og i Påsken. Alle de frivillige gruppene har høy kompetanse innen fjellredning/skred og utgjør dermed en viktig ressurs i redningstjenesten. De har selv utarbeidet et kart med soner som viser hvor de ulike gruppene skal være best kjent. Kartet følger vedlagt.

4. Behov for Øvingskjøring/kjentmannskjøring og beredskap i verneområder

Den offentlige redningstjenesten er helt avhengig av kvalifiserte, motiverte og tilstedeværende frivillige redningsressurser. Miljøverndepartementet skriver *"for at redningsaksjoner kan gjennomføres så effektivt og sikkert som mulig, skal det legges til rette for at organisasjonene kan drive øvings/ kjentmannskjøring med snøscooter i områder hvor det kan forventes redningsaksjoner"*.

For å være i stand til å gjøre innsats og samtidig ivareta egensikkerhet under reelle hendelser, er det behov for at redningstjenesten og de frivillige gruppene får mulighet til øvings/kjentmannskjøring også i verneområdene. Verneforskriftene og retningslinjene regulerer denne aktiviteten. Antallet turer som er redegjort for under pkt. 5 er satt med bakgrunn i tidligere erfaringer (antall SAR- og helseoppdrag i verneområdet) og er å anse som strengt nødvendig, balansert mot de strenge restriksjonene. Det vil være hensiktsmessig med årlige vurderinger av dette behovet myndighetene imellom.

5. Gjennomføring av kjentmannsturer

Kjentmannsturene skal følge Turistforeningen sine vinterløypetraséer. Dersom løypene ikke er stukket så må de følge vinterløypetraséen slik den fremgår av Turistforeningens kart. Råd og informasjon om hvor og hvordan man bør ferdes for å ta hensyn til villrein innhentes fra Statens

Plan for øvingskjøring/kjentmannskjøring i Setesdal Vesthei og Ryfylkeheiane landskapsvernområde, samt Frafjordheiane 2025 - 2026

Naturopsyn (SNO). Avvik fra vinterløypetraséene tillates unntaksvis når det er behov for å gjøre seg kjent med private hytter som ligger i nærheten av traséen, retningsgivende 2,5 km fra hovedtrasé. Rute må fremgå av godkjent kjøretillatelse. All øvings/kjentmannskjøring skal dokumenteres/loggføres med GPS. Kopi av denne skal vedlegges rapporten fra turen.

Praksisen fra forrige planperiode videreføres. Det innebærer at de frivillige gruppene søker løyve for de samme rutene som for forrige periode. Lenke til kart med oversikt over traséene:

[Norgeskart](#)

- Øvre Sirdal Leitegruppe – inntil 6 kjentmannsturer årlig
 - 2 årlige turer: Øvestebødalen/Sinnes – Sandvatn – Langevatn – Blåfjellenden – Sinnes/Øvstebødalen
 - 2 årlige turer: Kvinen – Josephsbu – Gaukhei – Kvinen
 - 1 årlig tur: Ådneram – Grautheller – Storevann – Taumevann – Ådneram
 - 1 årlig tur: Ådneram – Hyttevatn – Svartevass – Grautheller – Ådneram (skal samkjøres)
- Speidernes beredskapsgruppe – inntil 6 kjentmannsturer årlig
 - 2 årlige turer: Ådneram – Børstein – Langavatn – Sandvatn med innlagt avstikker fra Langavatn til Kjerag
 - 2 årlige turer: Ådneram – Grautheller – Taumevann - Storevann
 - 2 årlige turer: Ådneram – Hyttevatn – Svartevass – Grautheller – Ådneram (skal samkjøres)
- Sandnes Røde Kors Hjelpekorps – inntil 6 kjentmannsturer årlig
 - 2 årlige turer: Sinnes – Degevass – Mangerne – Lortabu
 - 2 årlige turer: Ådneram – Grautheller – Taumevann – Storevann
 - 2 årlige turer: Ådneram – Hyttevatn – Svartevass – Grautheller – Ådneram (skal samkjøres)
- Stavanger Røde Kors Hjelpekorps – inntil 6 kjentmannsturer årlig
 - 2 årlige turer: Hunnedalen – Blåfjellenden – kvistet kryss ved Kringlekveven – Sandvann – Lortabu
 - 2 årlige turer: Hunnedalen – Sandvann – Lortabu
 - 2 årlige turer: Hunnedalen – Langavatn med avstikker til Kjerag
- Norsk Folkehjelp Strand og Forsand – inntil 4 kjentmannsturer årlig
 - 2 årlige turer: Langavatn – Kjerag
 - 2 årlige turer: Nilsebu – Storådalen – Sandvatnet – Tyskebotnvatnet – Litle Aurådal
- Hjelmeland Røde Kors Hjelpekorps – inntil 6 kjentmannsturer årlig
 - 2 årlige turer: Fundingsland – Liastølvatn – Vardaheia – Vasstøl – Krokavatn – Holmavatn – Kvandalsheia – Frigardsheia – Fjellsendberga – Melands-Grønahei – Rundemannsheia – Brendeknutane – Gammelstøl med retur over Frigardsheia eller Kvivassheia
 - 2 årlige turer: Gullingen – Drakehei – Beinlei – Pøyleåna – Krossvatn – Vassdalstjørn – Hovatn – Beinlei – Drakehei – Gullingen
 - 2 årlige turer: Nilsebu – Storådalen – Eidavatn – Gammelstølen – Grasdalen. Denne kan gjennomføres som en egen kjentmannstur med tilkomst via Lyngsvatnet eller som en forlenging av kjentmannsturene med utgangspunkt i Gullingen eller Fundingsland
- Suldal Røde Kors Hjelpekorps – inntil 2 kjentmannsturer årlig
 - 1 årlig tur: Mosvatnet – Drakehei – Vassdalstjørn – Grasdalsheia – Stranddalen – Saurdal

Plan for øvingskjøring/kjentmannskjøring i Setesdal Vesthei og Ryfylkeheiane landskapsvernområde, samt Frafjordheiane 2025 - 2026

- 1 årlig tur: Mosvatnet – Drakehei – Vassdalstjørn – Krossvatn – Vestre Kaldevatn – Mostøl, med retur etter samme rute

I området sør for Lyseveien og vestover kan det kjøres kjentmannsturer i januar. I det øvrige området kan turene gjennomføres tidligst uken før vinterferien. Det kan ikke kjøres kjentmannsturer etter 15.april eventuelt 2. Påskedag dersom sein Påske.

For å begrense den totale belastningen i området, skal de ulike gruppene samarbeide og koordinere kjentmannsturene der de skal gjøre seg kjent i samme løype. Dvs. at gruppene som skal gjøre seg kjent langs samme trase skal, så langt det lar seg gjøre, gjennomføre turene samtidig. Kjentmannsturen Ådneram – Hyttevatn – Svartevass – Grautheller – Ådneram skal samkjøres slik at det totale antallet turer ikke blir mer enn to.

Rutinene i retningslinjenes pkt. 6 "*Godkjenning fra lokal redningsentral (politiet)*" følges opp av FOT v/SSB og kontaktpunkt er postmottak.fot.beredskap@politiet.no

Med bakgrunn i innspill fra forvaltningen gis planen en varighet på 2 år, men med mulighet for revisjon ved behov. Dette begrunnes med at det mest sannsynlig vil komme ytterligere restriksjoner knyttet til generell ferdsel i verneområdet.

Sør-Vest politidistrikt ønsker å gjennomføre et møte mellom myndigheter i forkant av hver planperiode og et statusmøte i etterkant av hver sesong. Målet med møtene blir å utveksle erfaringer slik at verneinteresser og redningsberedskap blir balansert på best mulig måte og i henhold til retningslinjene. Politiet kaller inn. De frivillige rapporterer status på gjennomførte turer og erfaringer til politiet i forkant av statusmøtene.

Sør-Vest politidistrikt har samordnet planen med Agder politidistrikt og det er signert en samarbeidsavtale distriktene imellom.

Vedlegg:

Avtale mellom Sør-Vest og Agder pd

Sonekart utarbeidet av de frivillige redningsgruppene



Arkivsaksnummer: 2024/11829

Saksbehandlar: Jørn Trygve Haug

Dato: 10.12.2024

Utval	Utvalsak	Møtedato
AU i verneområdestyret for SVR	40/24	16.12.2024

Handsaming av budsjett for verneområdestyret 2025

Vedlegg:

- 1 Vedlegg 1 til AU
- 2 Vedlegg 2 til AU
- 3 Disponering av midler knyttet til verneområdeforvaltere og statsforvaltermebetene

Forvaltar si innstilling

Arbeidsutvalet legg budsjett vedlegg 1 og 2 til grunn for søknad om post 21 midlar for 2025.

Arbeidsutvalet ber om at verneområdestyret eller arbeidsutvalet ein gong pr. halvår blir førelagt ei sak om budsjettkontroll for post 21 midlar.

--- slutt på innstilling ---

Saksopplysninger

Som tidlegare år er det arbeidsutvalet som handsamar verneområdestyret sitt budsjett for kommande år. Budsjettet blir lagt til grunn når verneområdestyret søker Miljødirektoratet om midlar med frist 10 januar. Dette er såkalla post 21 midlar.

Dei siste åra har verneområdestyret fått kr. 550 000 til *drift av verneområdestyret*. Dette skal typisk dekke møtegodtgjersle, reiseutgifter for verneområdestyret, matservering og opphald/overnatting.

Verneområdestyret kan i tillegg forvente å få kr. 100 000 til andre driftsoppgåver, såkalla *grunnstøtte*, utan at dei treng søke særskild om dette. Dette skal typisk gå til drift og vedlikehald av informasjonstavler, nettsider, programvare, domene o.s.b. Det er likevel inga skarpt skilje mellom *grunnstøtte* og pengar til *drift av verneområdestyret*.

For 2025 ønsker forvaltningssekretariatet også å søke om post 21 midlar til naudsynt *kartleggingsarbeid* som grunnlag for revidering av forvaltningsplanen. Gjeldande forvaltningsplan er frå 2015 og det er behov for å revidere denne i nær framtid. Planen er å nytte 2025 til ein del kartlegging og kunnskapsinnhenting, og så formelt starte opp planarbeidet i 2026.

Som arbeidsutvalet er kjend med hadde verneområdestyret og forvaltarane ein svært anstrengt økonomi i 2024 der løysinga mot slutten av året var å nytte tiltaksmidlar (post 31) for å kome i mål. Dette som ei heilt unntaksvis ordning. Ser ein litt bak tala for 2024 har det vore ei særleg stor auke på utgifter knytt til møtegodtgjersle. Mykje av forklaringa er at fleire av styremøta har gått over to dagar og der opplæring av nye styremedlem også har hatt deltaking frå varamedlem. Det nye styret har også vore flinkare til å sende inn sine krav.

Forslag til budsjett for *drift av verneområdestyret, grunnstøtte og kartleggingsarbeid* går fram av vedlegg 1-2 i saka. Under merknadar kjem det fram kva føresetnadar forvaltar har lagt til grunn. For *drift av verneområdestyret* er også rekneskapstala for 2024 med.

Vurdering

I forslag til budsjett er det forsøkt å redusere utgiftene ved å ha færre styremøte med overnatting og det er ikkje behov for opplæring/kompetansedagar der også vararepresentantar deltek. Det er uansett ein føresetnad med stram økonomistyring gjennom året slik at ein tidleg kan korrigere om det ber galt av sted. Forvaltar har i vedtaket føreslått å ha ei sak om budsjettkontroll i arbeidsutvalet eller verneområdestyre ein gong pr. halvår.

Verneområdeforvaltarane i Valle og Sirdal sitt knappe driftsbudsjett (reise, klede og utstyr) har vore eit tema gjennom hausten og i styremøtet 23.10.2024. Forvaltarane opplev det som dramatisk når driftsbudsjettet vert nær halvert frå eit år til eit anna.

I drøftinga med statsforvaltaren har forvaltarane peika på at forvaltarstillingane er finansiert med øyremerkta midlar får departementet. Statsforvaltaren kan ikkje utan vidare nytte dette til annan aktivitet. Sjølv om ein monaleg del av dette skal dekke lønsmidlar og administrative tenester statsforvaltaren gjer for verneområdeforvaltarane, må det likevel vera rom for dekke eit rimeleg og nøkternt reisebudsjett for verneområdeforvaltarane.

Miljødirektoratet har svara ut problemstillinga i brev dagsett 2.12.2024 (vedlegg 3). Konklusjonen er i korte trekk at verneområdeforvaltarane må finne seg i kutt på reisebudsjettet om det er naudsynt for å løyse det totale budsjettet til miljøvernavdelinga. Det presiserast likevel at tal forvaltarstillingar og stillingsstorleik ikkje skal råkast, og at forvaltaranes reiseutgifter som hovudregel skal finansierast over statsforvaltarens driftsbudsjett innafor den ramma som er sett av til kvar forvaltar. I følgje Miljødirektoratet er kvar forvaltarstilling finansiert med 1,0 mill. kr. som årleg har blitt prisjustert og utsett for ABE-kutt (årleg 0,5-0,8 %) saman med resten av driftsbudsjettet til embeta. Fram til saka vart skrive har det ikkje lukkast å finne ut kva beløp dette utgjer i dag.

Som supplement til driftsbudsjettet frå statsforvaltaren peiker Miljødirektoratet på at det er mogleg å nytte noko midlar frå post 21 (*drift verneområdestyret og grunnstøtte*) og post 31 (*tiltaksmidlar*) til å dekke noko av behovet. For post 31 vil det typisk gjelde reise ifbm. planlegging, utføring eller kontroll av konkrete omsøkte tiltak. Post 21 midlar kan nyttast om styret ser at det er tilgjengelege midlar til dette og dei ønskjer ei slik prioritering.

I forslag til budsjett som ligg ved har forvaltar føreslått å nytte snautt kr. 18 000 pr. forvaltar (3 stk.) frå *driftsbudsjett for styret og grunnstøtte drift*. I tillegg er det lagt inn eigen kostand for reise under *kartleggingstiltaka* det er søkt om pengar til. For tiltak 2025 (sjå eigen sak) er det for kvart tiltak lagt inn ein liten sum til planlegging, utføring eller kontroll av konkrete tiltak det er søkt om.

Konklusjon

Budsjett som ligg ved vert lagt til grunn for søknad om post 21 midlar for 2025.

Budsjettforslag 2025, post 21 midler.

Drift verneområdestyret

Konto		2024, regnskap	2025	Merknad
5300	Styrer, råd og utvalg	375 457	288 000	For AU er det tatt utgangspunkt i en kostnad på kr. 8225 kr. pr. møte. Totalt fem møter i AU i 2025, med varighet en time + 30 min. til forberedelse. I tillegg blir siste AU i 2024 belastet 2025. For verneområdestyret kr. 59 519 pr. møte. Totalt fire møter i 2025 med varighet på fire timer + to til førebuing.
5330	Honorarer			
5400	Arbeidsgiveravgift			
6300	Leie lokaler	25 758	50 000	Kontorleie. Forvalter Valle disponerer to kontorplasser; Rysstad og Åseral. Kontorplassen i Åseral belastes verneområdestyret. Grunnen til økningen fra 2024 er at deler av 2024 ble forskutert med styremidler 2023.
6420	Leie av datasystem (årlige lisenser m.m)	1 368	1 000	
6460	Leie av andre transportmidler	20 000	10 000	Buss/transport ifbm. befarng etc.
6780	Kjøp av andre fremmede tjenester	17 926	8 000	Ekestern bistand ifbm befarng, eksterne foredragsholder mv. Kostn. 2024 skyldes havari på touchskjerm Kvinlog
6840	Aviser, tidsskrifter, bøker o.l.	3 750	4000	Bladet Villreinen til styret
6860	Møter eksterne	161 819	123 000	Gjelder mat, drikke, overnatting og møterom for styremøtene inkl. tre forvaltere. To dagsmøter: Kr. 600 pr. person + 3500 for møterom= kr. 13 100 x 2 =26 200 møter med overnatting: Kr. 3000 pr. person x 16 = 48 000 x 2 = 96 000
6900	Telefoni og datakommunikasjon, samband, internett	6 792	0	Info.tavle Kvinlog + kontor Åseral. Belastes hhv. Grunnstøtte drift og Statsforv. direkte i 2025.
6940	Porto	0	500	
7100	Bilgodtgjørelse, oppgavepliktig	68 742	64 500	Reiseutgifter for verneområdestyret. Tatt utgangspunkt i gj. snitt siste tre år kr. 43 000 + prisauke 5% = 45 000. I tillegg kr. 19 500 for forvalternes reiseutgifter til styremøtene (dette har ikke blitt belastet styret tidligere år).
7130	Reisekostnad, oppgavepliktig			
7132	Reisekostnad, ikke oppgavepliktig			
7150	Diettkostnad, oppgavepliktig			
7151	Diettkostnad, ikke oppgavepliktig			
7410	Gaver (eksterne forelesere og lignende)	0	1 000	
SUM		681 612	550 000	

Grunnstøtte drift 2025

Domene Altidata svr.no		1500	
Drift av nettside Trollbinde		5 000	Inkl. intern opplæring
Drift infotavle Kvinlog (fiber mv)		10 000	
Drift/istandsetting infotavle rasteplass Håhellervatn		10 000	Kommer i tillegg til omsøkte tiltaksmidler post 31
Vedlikehold og drift av informasjonstavler og naturstier		20 000	Gjelder alle infotavlene våre + naturstiene ved Håhellervatn og på Hovdenut. Reiseutgifter ikke inkl.
Møte i administrativt kontaktutvalg (1 stk.)		10 000	Samling lunsj til lunsj.
Møte i tilsynsutvalet for Dyraheio		10 000	Særlig aktuelt som følge av tiltaksplanarbeidet
Reiseutgifter forvalterne inkl. overnatting		25 000	Kommer i tillegg til statsforvalterens driftsbudsjett og det som kan belastes tiltak (post 31 midler). Skal delvis dekke
Arbeidstøy og annet nødvendig utstyr forvalterne.		8 500	forvaltersamling i Trondheim.
SUM		100 000	

Kartlegging

Ferdsestelling vinter 2025		
<i>Sloarosløypa, Hovden 2 stk.</i>	kr. 70 000 for leie av tellere.	
<i>Skoræløypa, Ljosland 1 stk.</i>	Kr 15 000 reisekostnader ved oppsett/henting	
<i>Josephsbu, Bygland 2 stk.</i>		
<i>Bortelid, Raudevatn, 1 stk.</i>		
<i>Jogledalen, Sirdal, 1 stk</i>		
SUM		85 000
Ferdsestelling barmark 2025		
<i>Bossbu i Valle, 2 stk.</i>	Kr. 50 000 til leie av tellere	
<i>Øvre Kleivi - Svartenut i Valle, 1 stk</i>	Kr. 20 000 til reisekostnader	
<i>Hovdenuten, 1 stk</i>	oppsett/henting	
<i>Skreivasskleivane, 1 stk. bilteller</i>		
SUM		70 000
Kartlegging rovfugl		
<i>Utviding av SNO sitt overvåkningsprogram i Rogaland (Hubro)</i>		50 000
<i>Oppsett av lyttebokser for hubro, reisekostnader</i>		20 000
SUM TOTALT KARTLEGGING 2025		225 000

Disponering av midler knyttet til verneområdeforvaltere og statsforvalterembetene

Vi har fått henvendelser fra flere forvaltere og statsforvalterembeter knyttet til økonomi og disponering av midler og vil med dette forsøke å svare på noen av spørsmålene som har kommet til oss og Klima- og miljødepartementet.

Midler til forvalterstillinger tildeles årlig fra Digitaliserings- og forvaltningsdepartementet (DFD) som en del av driftsbudsjettet til embetene. Det synliggjøres ikke i Prop1 hvor mye av driftsbudsjettet midlene til forvalterne utgjør, men embetene får en oversikt fra DFD som skal vise dette.

Fra og med 2024 er det tildelt 1,3 millioner kroner per forvalter for nye stillinger. Frem til dette ble det tildelt 1,0 millioner kroner per forvalterstilling som så er blitt årlig prisjustert og utsatt for ABE-kutt sammen med resten av driftsbudsjettet til embetene. Det vil bety at statsforvalterne kan ha noe ulike budsjetter for å drifte sine forvalterstillinger.

Ved etableringen av ny modell for forvaltning av verneområder i 2010 sendte daværende miljøvernminister Erik Solheim en invitasjon til aktuelle kommuner til å delta i nasjonalpark-/verneområdestyrer. I brevet av desember 2009 sto det "*Når ordningen er etablert, vil bevilgningene til verneområdeforvaltere bli overført til kap. 1510 Fylkesmennene som øremerkede midler...*". Disse midlene har vært tenkt å dekke kostnader knyttet til å ha verneområdeforvaltere ansatt hos statsforvalterembetene, både lønnskostnader og administrative kostnader. Det innebærer da også reisekostnader, utgifter til husleie, og tilsvarende.

Verneområdeforvalterne er betegnet som en "særskilt oppgave" i budsjettfordelingsmodellen og overføringene går til å dekke det antall verneområdeforvaltere som den enkelte statsforvalter har ansvaret for.

Samtidig er det en kjent problemstilling at flere av statsforvalterne har fått budsjettmessige kutt over de siste årene og de har gitt tilbakemelding om at midlene til forvalterstillingene ikke strekker til å dekke de faktiske utgiftene.

Verneområdeforvalterne er en del av statsforvalterne innenfor økonomiforvaltningen. Statsforvalternes budsjett blir i sin helhet gitt både prisjustering og er utsatt for eventuelle kutt. Det enkelte embetet må legge sine konkrete budsjetter innenfor den rammen de har disponibel. Dette betyr at også verneområdeforvalterne må kunne regne med kutt på eksempelvis reisebudsjetter dersom det er nødvendig for å løse det totale budsjettet til miljøavdelingene.

Samtidig vil vi presisere at de øremerkede midlene skal brukes til å holde samme antallet forvalterstillinger hos de enkelte embetene og at det ikke kan reduseres i antall stillinger eller reduseres i stillingsprosenter for å bruke midlene til å dekke andre utgifter hos embetene.

Forvalternes reiseutgifter skal som hovedregel finansieres over embetenes driftsbudsjett innenfor den rammen som er satt av til hver forvalter.

Likevel ser vi at det for noen av statsforvalterne ikke er tilstrekkelig budsjett til å dekke den reisevirksomheten som er nødvendig for å utføre de oppgaver forvalteren har. Dersom de øremerkede midlene til forvalterstillingene likevel ikke strekker til, er det anledning for å unntaksvis bruke midler over kap. 1420 post 21 eller 31 til å dekke noe av dette behovet.

Dersom forvalter har konkrete oppgaver i forbindelse med utføring av tiltak, for eksempel knyttet til å utføre/kontrollere/planlegge skjøtselstiltak, kan styret ved særskilte tilfeller søke om å dekke reiseutgifter i forbindelse med dette i søknad om tiltak på post 1420.31. **Vi presiserer at dette kun gjelder ved planlegging, utføring eller kontroll av konkrete, omsøkte tiltak.** Det er ikke ønskelig at dette blir en utbredt praksis, og må sees som en sikkerhetsventil for å sikre at forvalter får utført sine oppgaver for verneområdestyret.

Verneområdestyrene får tildelt midler til drift av styrene årlig over post 1420.21. Dersom styret ser at det er tilgjengelige midler innenfor den rammen de har disponibel til drift av styret, kan dette brukes til å dekke eksempelvis reiseutgifter for forvalter.

Det vil variere mellom de ulike verneområdestyrenes områder, omfang og oppgaver hvor store reiseutgifter den enkelte verneområdeforvalter vil ha og utgiftene vil derfor også variere både mellom forvaltere og mellom statsforvalterembeter.

Bruk av midler over 21.- eller 31.-posten til å dekke deler av forvalters reiseutgifter må være i samråd mellom det enkelte verneområdestyret ved styreleder og embetets miljøvern- eller områdedirektør og gjøres rede for i søknad om eller rapportering av bruk av midler.

Det er viktig å presisere at verneområdestyrene skal ha mulighet til å utføre sitt mandat innenfor vedtatt budsjett og at det ikke skal legges opp til en praksis der styrene må prioritere mellom egne oppgaver og utgifter til forvalters virksomhet.



Arkivsaksnummer: 2024/10943

Saksbehandlar: Alf Odden

Dato: 10.12.2024

Utval	Utvalsak	Møtedato
AU i verneområdestyret for SVR	41/24	16.12.2024

Innmelding av behov for tiltaksmidler og bestilling av oppdrag frå SNO for 2025

Forvaltar si innstilling

I tråd med saksutgreiinga, melder AU i Verneområdestyret for SVR inn følgjande behov for tiltaksmidler og bestilling av oppdrag SNO for 2025.

Tiltaksmidler:

Nr	Tiltak	Stad	Sum
<u>Pågåande skjøtselstiltak</u>			
1.	Skjøtsel slåtte­mark, Hisdal	Hisdal NR/Bykle	70.000
2.	Skjøtsel slåtte­myr, Stovo	Dyraheio/Suldal	40.000
3.	Skjøtsel slåtte­mark, Mån	Frafjordheiane/Gjesdal	50.000
4.	Skjøtsel slåtte­myr, Øyastølmyra	Øyastøl/Hjelmeland	25.000
5.	Fjerning av parkslirekne	Nordraheia/Hjelmeland	30.000
6.	Skjøtsel slåtte­myr, Flottstøylmyra	Hovden/Bykle	35.000
7.	Rydding av gran ved Svultanuten	Kvann­dalen/Suldal	20.000
	<i>Sum pågåande skjøtselstiltak</i>		270.000
<u>Nye skjøtselstiltak</u>			
8.	Brenning og rydding ved Fidjastølen	Frafjordheiane/Gjesdal	65.000
9.	Rydding av granopp­slag	Hovden/Bykle	15.000
10.	Skjøtsel slåtte­myr, Solbu	SVR/Åseral	40.000
	<i>Sum nye skjøtselstiltak</i>		120.000

Tilretteleggings- og informasjonstiltak på innfallsportar

11. Vedlikehald av tursti til Månafossen	Frafjordheiane, Gjesdal	100.000
12. Kloppelegging av tursti til Mån	Frafjordheiane, Gjesdal	30.000
13. Informasjon og uteareal, Fundingsland	Vorredalsheia/Hjelmeland	200.000
14. Informasjonsskilt Fundingsland	Nordraheia/Hjelmeland	75.000
15. Informasjonsskilt Hovden	Lislevatn, Hovden/Bykle	65.000
16. Opprydding infopunkt Håhellervatn	SVR/Sirdal/Valle	15.000
17. Informasjonsskilt Håhellervatn	SVR/Sirdal/Valle	80.000
18. Informasjonsskilt Ådneram	SVR/Sirdal	80.000
19. Bru og kloppelegging av sti	Dyraheio/Suldal	25.000
20. Skilt til tursti til Kjerag	Frafjordheiane/Sandnes	10.000

Sum tiltak på innfallsportar **670.000**

Total sum **1.060.000**

Oppdrag frå SNO:

Oppdrag

Verneområde

Kommune

Tilsyn og kontroll

Kontroll av større byggetiltak	Alle	Alle
Kontroll av arrangementet Heliboogie på Kjerag	Frafjordheiane	Sandnes
Kontroll av ATV bruk og køyresleper	SVR	Hægebostad
Kontroll av dronebruk, slitasje og forsøpling på Kjerag	Frafjordheiane	Sandnes
Kontroll av dronebruk ved Månafossen	Frafjordheiane	Gjesdal
Kontroll av oppkøyringstidspunkt for Sloarosløypa	SVR	Bykle

Skjøtsel og tilrettelegging

Oppsetting av nye løveskilt	SVR	Åseral, Kvinesdal, Hægebostad
Utplassering og overvaking av ferdselsteljarar ved skiløyper	SVR	Åseral (Josephsbu)

Naturvegledning og informasjon

Orienteringar til verneområdestyret på styremøte og synfaringar	Alle	Alle
Deltaking på møte og synfaringar i tilsynsutvala	Dyraheio, Kvanndalen, Lusaheia og Vorredalsheia	Hjelmeland og Suldal

--- slutt på innstilling ---

Saksopplysninger

AU skal i denne saka ta stilling til kva for behov for tiltaksmidlar og kva for behov for oppdrag frå SNO som skal meldast inn for 2025.

Miljødirektoratet har i brev frå 07.11.2024, bedt om at verneområdestyret melder inn behov for tiltaksmidlar for 2025. Dette gjeld for alle verneområda verneområdestyret er forvaltningsstyresmakt for. Fristen for innmelding er sett til 10.01.2025. Det skal meldast inn behov med nettobeløp, dvs. utan mva. Midlar til tiltak i verneområde er løyvt over Statsbudsjettet, budsjettpost 1420.31. Miljødirektoratet tildeler midlane ut frå postføremål og budsjetttrammer, og verneområdestyret skal sjølv disponere og prioritere bruken av midla dei blir tildelt. Miljødirektoratet framhevar at det overordna målet for bruken tiltaksmidlane er at naturtilstanden i verneområda skal betrast.

I dokumentet: «Strategi for bruk av midlar til tiltak i verneområder 2020-2025» har derfor Miljødirektoratet lagt opp til at ulike typar tiltak skal prioriterast i denne rekkefølga:

1. Tiltak som direkte bidrar til å motvirke negative påvirkningsfaktorer knyttet til trusselbildet. Ramsarområder og truede naturtyper prioriteres høyst blant disse tiltakene
2. Løpende skjøtselstiltak
3. Vedlikehold av eksisterende tilrettelegging
4. Bruk av merkevaren Norges nasjonalparker i verneområder med høyt besøkstrykk
5. Bruk av merkevaren i øvrige verneområder
6. Besøksforvaltningstiltak som ikke er direkte knyttet til trusselbildet (slik som fugletårn mm.)

Tiltak som er ein del av besøksforvaltninga i eit verneområde, skal forankrast i ein eigen besøksstrategi. Besøksstrategien for SVR vart godkjent i desember 2018, og kan brukast som grunnlag for prioritering av tiltak.

Det skal og meldast inn bestilling av tenester som ein ønskjer at lokalt SNO personell skal utføre for verneområdestyret i 2025. Denne innmeldinga skal skje gjennom Naturoppdrag. Fristen for innmeldinga er sett til 10.01.2025.

Forvaltningssekretariatet har gjennomført eit bestillingsmøte med SNO 09.12.2024. Her vart det gjennomført ei evaluering av 2024 sesongen, og behovet for tilsyns- og kontrollverksemd og bestilling av ulike feltoppgåver vart drøfta. I tillegg drøfta ein prioritering og praktisk gjennomføring av aktuelle tiltak i 2025. SNO hadde ikkje klart å gjennomføre alle feltoppgåvene som vart bestilt av SVR i 2022-2024. Dette skyldast at lokalt SNO personell har hatt omfattande oppgåver med rovvilt og overvaking av villrein langs E134, samt at ei SNO stilling delvis har vore ubesett. SNO gjorde og merksam på at den vanskelege ressursituasjonen ville halde fram i 2025, og at dette ville medføre mindre tid til oppgåver i SVR. Det vil likevel bli satt av nok ressursar til dei viktigaste kontrolloppgåvene i verneområda.

Vurdering

Innmelding av behov for tiltaksmidlar i 2024

Forvaltningssekretariatet har hatt kontakt med kommunar og ulike samarbeidspartnarar om kva vi bør prioriter av tiltak i 2025. Det gjekk og ut eit brev til kommunane kor ein bad om innspel på kva for tiltak frå besøksstrategien som burde gjennomførast dette året. Med bakgrunn i desse innspela, føringar i besøksstrategien og egne erfaringar, har vi utarbeidd ei liste over tiltak vi meiner treng midlar i det komande året. Etersom Miljødirektoratet sine føringar for prioritering av tiltaksmidlar for 2021-2025 var svært tydelege, så har desse og blitt tillagt stor vekt. Dette medfører mellom anna at vi ikkje har prioritert tilretteleggingstiltak som ikkje er forankra i besøksstrategien.

2025 blir det sjette året der tiltaka i besøksstrategien skal settast ut i livet, og det fjerde året der vi legg opp til utarbeiding av informasjonsskilt etter «Merkevaren Norges nasjonalparker». På bakgrunn av attståande tiltak i Besøksstrategi for SVR vil tiltak på innfallsportene Ådneram og Håhellervatnet bli prioritert. Arbeida på innfallsporten Fundingsland vil og bli slutført. I tillegg blir arbeidet med tilretteleggingstaka på turstien til Månafossen og Mån bli prioritert. Til saman sju pågåande

skjøtselsprosjekt blir vidareført i 2025. Vi har og funne rom til tre nye skjøtselstiltak, kor to av desse vil bli slutført på 1-2 år.

Det er lagt opp til å melde inn 20 tiltak for til saman kr 1.060.000,-. Det er svært vanskeleg å vurdere kor stor tildeling frå Miljødirektoratet vil bli for 2025. For 2021 var tildeling på kr 900.000,-, mens den var på kr 1.500.000,- for 2022, kr 1.000.000,- for 2023 og kr 800.000,- for 2024. Etter forvaltningssekretariatet si vurdering er det likevel viktig og signalisere ovanfor Miljødirektoratet at det er stor aktivitet i SVR, og at det er behov for mykje tiltaksmidlar. Samstundes må ein være litt tilbakehalden med å sette i gang fleire tiltak enn det ein kan klare å gjennomføre.

Det leggst opp til at verneområdestyret skal foreta den endelege prioriteringa av tiltaksmidlane etter at den økonomiske ramma blir kjent i februar.

Nærare beskriving av aktuelle tiltak i 2025

1. Skjøtsel av slåttemark, Hisdal, Hisdal NR, Bykle kommune

Skjøtselsplan for Hisdal Naturreservat er utarbeidd. I tråd med denne er det gjennomført slått i 2015-2019. Nye retningslinjer for skjøtselen vart utarbeidd i 2018, og skjøtselen i 2020, 2021 og 2022 vart gjennomført i tråd med desse. I 2022 overtok SVR ansvaret for eit anna skjøtselsprosjekt i Hisdal frå Statsforvalteren i Agder. Frå 2023 vart desse to prosjekta sett i samanheng. I 2024 vart det gjennomført ei synfaring i lag med grunneigaren som står for slått.

Sekretariatet foreslår at vi søker om 70 000 kr til denne skjøtsel av slåttemark i Hisdal.

2. Skjøtsel av slåttemyr, Stovo, Dyrhaio, Suldal kommune

Skjøtselsplan for Stovo er utarbeidd, og rydding av kratt og slått, vart gjennomført i 2017-2021 i tråd med denne. I 2021 vart det gjennomført ei evaluering som viste svært positive effektar av skjøtselen. Skjøtselen blir derfor vidareført i samsvar med planen og råda frå evalueringa.

Sekretariatet foreslår at vi søker om 40 000 kr til slått på slåttemyra ved Stovo.

3. Skjøtsel av slåttemark, Mån, Frafjordheiane, Gjesdal kommune

Det er utarbeida skjøtselsplan for Mån, og i tråd med denne har det frå 2014 vore gjennomført slått av 25 daa slåttemark. Mån har om lag 25.000 besøk i året, og mange har derfor glede av at kulturlandskapet rundt denne fråflytta garden blir haldt i hevd. I 2021 vart det gjennomført ei evaluering som viste eit behov for ei utviding av arealet som bør skjøttast. Skjøtselen vart derfor utvida i 2022 i samsvar med råda frå evalueringa. Denne skjøtselen som og inkluderer brenning vart gjennomført i 2023-2024 og vil bli vidareført i 2025. Dette er viktig for å ta vare på ein lokalitet med den kritisk truga arten solblom.

Sekretariatet foreslår derfor at vi søker om 50 000 kr til slått på Mån.

4. Skjøtsel av slåttemyr, Øyastølsmyra, Øyastøl NR, Hjelmeland kommune

Det er utarbeida skjøtelsesplan for Øyastølsmyra. Sidan 2012 er det gjennomført rydding av einer og lauvkratt, samt uttak av gran i utkanten av denne rikmyra. I 2015 vart det og gjennomført slått på den gamle slåttemyra. I 2016 og 2017 vart det ikkje gjennomført tiltak på grunn av manglande avtaler med grunneigar. Ny avtale er nå på plass og ny myrslått vart gjennomført i 2018, 2019, 2020 og 2021. I 2022 vart skjøtselen evaluert og i tråd med evalueringa blir nå halve arealet slått kvart år i 2022-2024. Ei synfaring hausten 2018 viste store oppslag av einstape i områda som var rydda for einer. Det var stort behov for bekjemping av denne, og dette tiltaket vart gjennomført i 2019, 2020 og 2021. Tiltaket har vist gode resultat og vil bli vidareført i eit litt mindre omfang i 2025.

Sekretariatet foreslår derfor at vi søker om 25 000 kr til skjøtselen av slåttemyra på Øyastøl.

5. Fjerning av parkslidrekne, Nordraheia NR, Hjelmeland kommune

Sommaren 2021 kom det inn dokumentasjon på et ein relativt stor bestand av den svartelista arten parkslidrekne, hadde etablert seg på den tidlegare innmarka på den nedlagte husmannsplassen Følekammen i Nordraheia naturreservat. Denne bestanden må fjernast med ein gong før den spreiar seg vidare. Det leggast opp til å leige inn arbeidshjelp i tillegg til noko eigeninnsats. Det vart fjerna parkslidrekne fire gongar i vekstsesongane i 2022-2024. Ein reknar med at dette tiltaket må gjennomførast i eit år til og vil være sluttført i 2025.

Sekretariatet foreslår derfor at vi søker om 30.000 kr til fjerning av parkslidrekne i Nordraheia.

6. Skjøtsel av slåttemyr, Flottstøylmyra, Hovden, Bykle kommune

Skjøtelsesplan utarbeidd i 2010 og evaluert i 2020. I 2022 overtok SVR ansvaret for skjøtselen av Flottstøylmyra frå Statsforvalteren i Agder. Denne skjøtselen vart gjennomført i 2022-2024 og vil bli vidareført i 2025.

Sekretariatet foreslår at vi søker om 35 000 kr til denne skjøtsel av slåttemyr på Flottstøylmyra.

7. Rydding av buskfuru og gran ved Svultanuten, Kvanndalen, Suldal kommune

Ved Svultanuten i Kvanndalen er det eit eldre plantefelt med dei framande treslaga buskfuru og nordmannsgran. Desse har nå spreidd seg utover delar av den gamle stølsvollen ved turisthytta, og bør fjernast før trea blir for store og dekker store areal. Rydding vart gjennomført i 2024, men den tildelte ramma var litt for lita til å få sluttført prosjektet. Tiltaket vil derfor bli sluttført i 2025.

Sekretariatet foreslår derfor at vi søker om kr 20.000 til rydding av buskfuru og gran i Kvanndalen.

8. Brenning og rydding ved Fidjadalen, Frafjordheiane, Gjesdal kommune

Det er utarbeida skjøtelsesplan for områda ved Blåfjellenden, og i tråd med denne har det frå 2015 vore gjennomført brenning og rydding. Særleg i 2024 vart det utført brenning i eit relativt stort omfang. Område er prega av attgroing og det er behov for brenning og rydding av bjørkekratt og bjørkeskog for å oppretthalde landskapsbilete og betre beitetilhøva for rype og sau. Det er lagt opp

til omfattande brenning og rydding i 2025 og 2026 og det søkast nå om støtte til gjennomføring av prosjektet. Det er grunneigarane i område som står for skjøtselen.

Sekretariatet foreslår derfor at vi søker om 65 000 kr til brenning og rydding i Fidjadalen.

9. Rydding av granoppslag, Hovden, Bykle kommune

Nær Galtenvegen i Hovden landskapsvernområde vart det fjerna eit granfelt i 2010. Eterridding av nye granoppslag vart gjennomført i 2018. Nå er dettid for ein ny runde med rydding av granoppslag.

Sekretariatet foreslår derfor at vi søkar om kr 15.000 til rydding av granoppslag i Hovden.

10. Rydding av slåttemyr på Solbu, SVR, Åseral kommune

Ved Solbu er det gamle slåttemyrer av høg verdi. Skjøtselsplan vart utarbeidd i 2016, men skjøtsel vart ikkje igangsett. Ein ønskjer nå å ta opp skjøtselen og startar med ei rydding av trær og krattoppslag på og i kantane av slåttemyra.

Sekretariatet foreslår derfor at vi søkar om kr 40.000 til rydding av slåttemyr på Solbu.

11. Vedlikehald av turstien til Månafossen, Frafjordheiane, Gjesdal kommune

Turstien til Månafossen blir brukt av om lag 100.000 personar kvart år. Det er nå behov for vedlikehald av faste installasjonar som tretrapper og kjettingrekkeverk. Jæren Friluftsråd vil stå for gjennomføringa av prosjektet.

Sekretariatet foreslår derfor at vi søker om 100.000 kr til desse vedlikehaldsarbeida ved Månafossen.

12. Klopplugging av turstien til Mån, Frafjordheiane, Gjesdal kommune

Turstien til Friluftsgarden Mån blir brukt av om lag 25.000 personar kvart år. Stien har ein del våte parti kor det har oppstått slitasje. Det er derfor behov for klopplugging av desse partia på turstien. Jæren Friluftsråd vil stå for gjennomføringa av prosjektet.

Sekretariatet foreslår derfor at vi søker om 30.000 kr til denne klopplugginga ved Mån.

13. Tilrettelegging for informasjon og utbetring av uteareal på Fundingsland, Vormedalsheia Ivo/Nordraheia NR, Hjelmeland kommune

Fundingsland vart etablert som startpunkt i 2021 i tråd med besøksstrategien for SVR. Hjelmeland kommune skal nå sette i stand ein husmannsplass på staden, som er svært godt egna for formidling av informasjon om verneområda i nærleiken.

Sekretariatet foreslår derfor at vi søker om 200 000 kr til tilrettelegging for informasjon og utbetring av utearealet ved husmannsplassen på Fundingsland.

14. Produksjon og oppsetting av informasjonsskilt på Fundingsland, Vormedalsheia Ivo/Nordraheia NR, Hjelmeland kommune

Fundingsland vart etablert som startpunkt i 2021 i tråd med besøksstrategien for SVR. I samband med utvidinga av startpunktet til å omfatte husmannsplassen, vil det være behov for produksjon av tre kartplakatar om verneområda i Hjelmeland, samt innkjøp av tre mellomstore (2200x750 mm) ståltavler og oppsetting av desse.

Sekretariatet foreslår derfor at vi søker om 75 000 kr til innkjøp, produksjon og oppsetting av informasjonsskilt på Fundingsland.

15. Informasjonsskilt på Hovden, Lislevatn og Hovden, Bykle kommune

Hovden er utpeika som innfallspurt i besøksstrategien. I 2025 legg SVR opp til å sette opp nye skilt på startpunkta ved Lislevatn og Børtemannsbekken. Det vil være snakk om to mellomstore skilt (2200x750 mm). Eksisterande informasjonsskilt vil bli fjerna.

Sekretariatet foreslår derfor at vi søker om 65 000 kr til informasjonsskilt på Hovden.

16. Opprydding på informasjonspunktet ved Håhellervatnet, SVR, Sirdal og Valle kommunar

Det er behov for ei større opprydding på informasjonspunktet ved Håhellervatnet. Gamle skilt frå fleire aktørar må fjernast. Det same gjeld den digitale informasjonstavla som ikkje fungerer.

Sekretariatet foreslår derfor at vi søker om 15 000 kr til opprydding ved Håhellervatnet.

17. Informasjonsskilt på informasjonspunktet ved Håhellervatnet, SVR, Sirdal og Valle kommunar

Håhellervatnet er utpeika som innfallspurt i besøksstrategien. I 2025 legg SVR opp til å sette opp seks store (1000x700 mm) vegghengte skilt på toalettbygget.

Sekretariatet foreslår derfor at vi søker om 80 000 kr til informasjonsskilt ved Håhellervatnet.

18. Informasjonsskilt på Ådneram, SVR, Sirdal kommune

Ådneram er utpeika som innfallspurt i besøksstrategien. I 2025 legg SVR opp til å sette opp to store (2200x950 mm) informasjonsskilt ved Fjellbutikken.

Sekretariatet foreslår derfor at vi søker om 80 000 kr til informasjonsskilt på Ådneram.

19. Bru og klopplegging av sti til Prostøldalen, Dyraheio, Suldal kommune

Grunneigar har spelt inn behov for klopplegging og bygging av ei mindre bru på den gamle ferdssvegen som går inn Prostøldalen og inn i Dyraheio. Det er særleg eit vått myrpart i starten av stien og ein bekk som er vanskeleg å krysse ved stor vassføring. Dette er ein godt brukt sti inn til

verneområde som bør ha noko tilrettelegging. Delar av prosjektet vart gjennomført i 2024 og vil bli slutført i 2025.

Sekretariatet foreslår derfor at vi søker om kr 15.000 til klopplegging og bru på stien til Dyraheio.

20. Oppsetting av informasjonsskilt på turstien til Kjerag, Frafjordheiane, Sandnes kommune

Stien til Kjerag blir brukt av ca 60.000 fotturistar kvart år. Det er ein del slitasje i siste stigninga opp til Kjeragplatået. Her har det blitt etablert ein «snarveg» utanfor den etablerte stien. Det er behov for informasjonsskilt og kjetting for å motverke dette. Stavanger turistforening vil stå for den praktiske gjennomføringa.

Sekretariatet foreslår derfor at vi søker om 10 000 kr til oppsetting av informasjonsskilt ved stien til Kjerag.

Innmelding av bestilling av tenester av SNO i 2025

Sekretariatet har hatt eit bestillingsmøte med lokalt SNO om kva for verksemd som bør prioriterast i 2025. Med bakgrunn i desse innspela frå SNO, pågåande arbeid i verneområdet og egne erfaringar, har vi utarbeidd ei liste over tenester vi ønskjer frå SNO i 2025.

Oppdrag	Verneområde	Kommune	Bakgrunn
<u>Tilsyn og kontroll</u>			
Kontroll av byggetiltak	Alle	Alle	SVR oppdaterer liste over tiltak og avtaler kontroll med SNO. Kontrollar langt frå veg prioriterast
Kontroll av arrangementet Heliboogie på Kjerag	Frafjordheiane	Sandnes	Kontroll av tal på landingar er viktig i 2025. Brot på dispensasjonen i 2024.
Kontroll av ATV bruk	SVR	Hægebostad	Køyresleper må kontrollerast for å få ei oversikt over omfanget.
Kontroll av dronebruk, slitasje og forsøpling på Kjerag	Frafjordheiane	Sandnes	SVR har fått meldingar om ulovleg dronebruk
Kontroll av dronebruk ved Månafossen	Frafjordheiane	Gjesdal	SVR har fått meldingar om ulovleg dronebruk
Kontroll av oppkøyringstidspunkt for Sloarosløypa	SVR	Bykle	Viktig for villreinen at vilkåra i dispensasjonen blir følgd Preparering skal tidlegast starte fredag før første vinterferieveka (14. Februar)
<u>Skjøtsel og tilrettelegging</u>			
Oppsetting av nye løveskilt	SVR,	Åseral, Kvinesdal, Hægebostad	Løveskilt manglar fleire stader i sørområde i SVR. SNO oppdaterer informasjon i Naturoppdrag for eksisterande og manglande skilt.
Utplassering og overvaking av ferdselsteljarar ved skiløyper	SVR	Åseral	Det vil bli gjennomført ei omfattande registrering av ferdsel i verneområda i 2025. Treng hjelp til utsetting av 2 teljarar ved Josephsbu. Settast ut før første vinterferieveka (14. Februar)

Naturvegledning og informasjon

Orienteringar til verneområdestyret på styremøte og synfaringar

Alle

Alle

Viktig at verneområdestyret blir orientert om SNO si verksemd

Deltaking på møte og synfaringar i tilsynsutvala

Dyraheio,
Kvanndalen,
Lusaheia og
Vormedalsheia

Hjelmeland og
Suldal

Viktig at tilsynsutvala blir orientert om SNO si verksemd

AU 42/24 Eventuelt